



S-Класс седан



Mercedes-Benz

Цель достигнута. S-Класс

Находиться в процессе выполнения важных проектов, купаясь при этом в роскоши. Утром отправляться в путь, чтобы вечером припарковаться у красной дорожки. Встречать рассвет за рулем, а закат – лежа на заднем сиденье. S-Класс как никто другой стирает грань между работой и отдыхом. Изысканные материалы, идеальная отделка и эксклюзивность салона превосходят самые смелые ожидания от автомобиля данного класса.

У S-Класса на генетическом уровне заложено стремление демонстрировать новые технологии, которыми до него не оснащался ни один другой автомобиль: «умная» ходовая часть сглаживает неровности дороги, а инновационная система освещения и датчики, охватывающие зону в 360°, контролируют окружение автомобиля с небывалой скоростью и точностью. Вы видите, чувствуете и испытываете на себе: S-Класс указывает дорогу в будущее автомобилизма.

Обзор представленных моделей:

2 | «Мерседес-Бенц» S 500

«Серебристый бриллиант металлик»

Линия исполнения AMG Line, легкосплавные диски AMG с 14 спицами, обивка из кожи наппа «Эксклюзив» цвета черный/«Фарфор», декор designo из мирта цвета «Коричневый санберст»

12 | «Мерседес-Бенц» S 300 h (модель доступна не во всех странах)

«Черный магнетит металлик»

Легкосплавные диски AMG с 7 тройными спицами, пакет «Эксклюзив», обивка из кожи наппа «Эксклюзив» цвета «Бежевый шелк»/«Коричневый эспрессо», декор designo из мирта цвета «Коричневый санберст»

18 | «Мерседес-Бенц» S 500 e

«Черный магнетит металлик»

Легкосплавные диски AMG с 7 тройными спицами, пакет «Эксклюзив», обивка из кожи наппа «Эксклюзив» цвета «Бежевый шелк»/«Коричневый эспрессо», декор designo из мирта цвета «Коричневый санберст»

24 | Mercedes-AMG S 63

«Серебристый бриллиант металлик»

Многоспицевые легкосплавные диски AMG, обивка из черной кожи наппа «Эксклюзив», декор AMG из карбона/рояльного лака черного цвета

28 | Mercedes-Maybach S 600

«Серебристый иридий металлик»

Кованые диски, обивка из кожи наппа «Эксклюзив» цвета «Бежевый шелк»/«Коричневый эспрессо», декор designo из мирта цвета «Коричневый санберст»

Идея

42 | Инновации, которые восхищают

44 | Mercedes me

Привод и ходовая часть

50 | Дизельные и бензиновые и двигатели

52 | S 300 h и S 400 h

53 | S 500 e

54 | Трансмиссия

56 | Ходовая часть

Безопасность

58 | Интегральная концепция безопасности

Комфорт

62 | Вспомогательные системы

64 | Мультимедийные системы

66 | Сиденья

67 | Освещение и кондиционирование

Варианты моделей

68 | S 600

70 | S 600 Guard

Mercedes-AMG

72 | Mercedes-AMG S 63

78 | Mercedes-AMG S 65

80 | AMG Performance Studio

82 | Mercedes-Maybach S-Класса

Комплектация

86 | AMG Line

88 | AMG Line Plus

89 | Пакет «Эксклюзив»

90 | Базовая комплектация

91 | Дополнительная комплектация

92 | Обивка и декоративные элементы

97 | designo

100 | Колесные диски

101 | Колесные диски Mercedes-AMG

102 | Оригинальные аксессуары

Факты и расцветки

104 | Габаритные размеры

104 | Лакокрасочные покрытия

105 | Технические характеристики

Звезда, которую не в силах
затмить свет восходящего солнца

От нагретого солнцем асфальта поднимается легкий пар. Контуры автомобиля четко проступают сквозь дымку. Вертикальная решетка радиатора со звездой на капоте дает понять: начинается новый день с S-Классом, а вместе с ним и новая эра мобильности.







Вы оказываетесь в будущем,
не проехав ни единого метра асфальта



Самый короткий путь от пункта «А» до пункта «Б» на Вашем плане

«Кабинет ждет» – приятное обещание. Даже для работы новый S-Класс станет настоящим оазисом. С атмосферой, которая напомнит Вам и морской берег, и поросшие лесом горные склоны. Вредные вещества останутся снаружи, а в салоне седана класса «люкс» воздух наполнится ионами кислорода. Вы вдыхаете свободу. Несмотря на то, что находитесь сейчас в тисках небоскребов и важных неотложных дел.









Когда невозможно улучшить момент? Когда невозможно улучшить автомобиль? Комфортный свет эффектно демонстрирует безупречность декоративных элементов. Полные контраста материалы гармонично дополняют друг друга и объединяются в ансамбль. Эксклюзивный дизайн блещет своей функциональностью и любовью к деталям. Взгляд скользит по просторному салону, а руки еще несколько секунд отдыхают на мягкой коже сидений. Перед тем как выйти из автомобиля, помните: успешный день – это вопрос правильного автомобиля.





Революции сегодня совершаются
из представительского кресла







Новый S-Класс позволит Вам все, кроме одиночества

Взяв в руки руль, Вы максимально приближаетесь к осуществлению мечты об автономном вождении. S-Класс внимательно и эффективно «наблюдает» за своим окружением при помощи видеокамер и датчиков. «Умная» ходовая часть обрабатывает полученную информацию по специальному алгоритму, повышая безопасность, комфорт и динамику.









Самые важные сделки
закljučаются не на бирже





Работает на бензине, электричестве и многочисленных инновациях

Утопия становится реальностью. Технология PLUG-IN HYBRID в S 500 e демонстрирует мощь в 245 кВт, за 5,2 секунды разгоняется с 0 до 100 км/ч и при этом расходует в среднем 2,8 л/100 км. Благодаря эффективному тандему двигателя внутреннего сгорания и электромотора седан класса «люкс» достигает таких показателей расхода, о которых еще несколько лет назад никто не мог и мечтать. При этом не отказываясь от привычной в данном сегменте мощности.



Комфорт, который ожидаешь от S-Класса. Через два отдельных переключателя на центральной консоли можно удобно управлять режимами движения S 500 e. А так как климат в зоне комфорта всегда должен быть идеальным, система

предварительного кондиционирования еще перед посадкой адаптирует температуру воздуха в салоне к требованиям водителя.





Истинное величие проявляется в скромности:
2,8 литра/100 километров*

* Расход топлива, средний.





«Карьерная лестница»







Три литеры в «короне» S-Класса: AMG. Высокие технологии из автоспорта встретились с непревзойденной комфортабельностью. Результатом встречи стала уникальная комбинация из седана класса «люкс» и суперспортивного автомобиля: Mercedes-AMG S 63. В выборе материалов работает тот же принцип: только самое лучшее и изысканное. Например, карбон, который благодаря своей легкости и прочности используется в болидах «Формулы-1». Экстремально точно и мануфактурно обработанный, он придает интерьеру Mercedes-AMG S 63 эксклюзивный спортивный вид.

Воплощение роскоши.
Новый Mercedes-Maybach S-Класса



Жизнь открывает перед Вами неограниченные возможности. Вы каждый день выбираете из них самые лучшие. Настал час насладиться эксклюзивными ходовыми качествами нового уровня – в седане класса «люкс» с легендарным названием. Откройте для себя одно из самых лучших мест для незабываемых моментов: новый Mercedes-Maybach S-Класса.





У Вас заседание – в самом эксклюзивном офисе в мире

Роскошь в новом Mercedes-Maybach S-Класса – это больше, чем классический дизайн, мягкая кожаная обивка и неподражаемый комфорт. Она занимает важное место в бизнес-плане, подчеркивая такие предпринимательские качества, как

эффективность и успех. Новый Mercedes-Maybach S-Класса идеальным образом демонстрирует Ваш талант работать с отдачей, не забывая при этом наслаждаться жизнью. Для многих именно в этом заключается истинная роскошь.





Mercedes-Benz Intelligent Drive. Все видит. Все знает

Добро пожаловать в будущее автомобилестроения! Для S-Класса оно давно наступило. Взяв в руки руль, Вы подключаетесь ко всем «органам чувств» автомобиля. Современные бортовые и наружные датчики анализируют ситуацию и молниеносно реагируют, помогая избежать аварии. Для этого используются стереокамера, мощные процессоры и системы помощи водителю, а также результаты многолетних иссле-

дований. Еще один важный шаг «Мерседес-Бенц» на пути повышения безопасности и комфорта дорожного движения вплоть до автономного вождения. Что нас ожидает в будущем? Чем больше мы будем заниматься разработками, тем более широкие перспективы будут открываться. Таким образом достигаются цели и реализуются мечты. Когда-нибудь потребуется новая цель. На будущее.

Остановись, мгновение!





Заглянуть в будущее непросто. Многие даже скажут – невозможно. Наши инженеры-разработчики видят в этом свою задачу. Однако им недостаточно просто знать, что будет. Их планы поистине грандиозны: они хотят научиться влиять на будущее, предотвращая грозящие аварии. Вам знакома эта ситуация: Вы концентрируетесь на дороге, и вдруг боковым зрением замечаете какую-то тень...

В этот момент Вам на помощь приходит наш опыт многолетних разработок. Ведь мы создали технологии, которые позволяют автомобилю контролировать свое окружение. Так, например, они могут видеть объекты, находящиеся в движении, и точно рассчитать, где они будут находиться через определенный промежуток времени. Для этого используется система стереокамер, передающих объемное изображение – как человеческий глаз. Она обрабатывает полученные данные в режиме реального времени и может, например, быстро рассчитать будущую позицию велосипедиста.

Ходовая часть будущего



Каким эпитетом можно обозначить нечто, пронизанное духом первопрободства? То, что отказывается от привычного, проверенного временем, выбирая новый путь. При этом четко сознавая, что настоящие испытания – всегда впереди. Революционно? Инновационно? Прогрессивно? Мы называем это MAGIC BODY CONTROL. Эта ходовая часть заранее настраивается на дорожные условия. Можно сказать, что она компенсирует недостатки дороги. Заглянуть в ближайшее будущее позволяет находящаяся за зеркалом заднего вида стереокамера, наблюдающая за дорогой с двух перспектив.

Полученные данные передаются на модуль управления ходовой части и обрабатываются там в режиме реального времени. Причем, с точностью до одного-двух миллиметров при скорости 120 км/ч, передавая 25 изображений в секунду. На основании этого ходовая часть целенаправленно регулирует количество масла в каждой отдельной амортизационной стойке. Таким образом в значительной мере компенсируются неровности дороги при скорости до 130 км/ч. Система даже на поворотах знает, что ее ожидает.

Когда Вы сидите в салоне S-Класса, желание добраться до места назначения отходит на второй план. То же самое чувствуют наши инженеры. Их цель – чтобы Вы в любой поездке чувствовали себя как дома. Сидя на сиденье, которое дает Вам прохладу или тепло и мягко наклоняется. С комфортом устроившись в задней части салона, Вы понимаете, что такое истинный простор. Здесь все направлено на Ваше удобство и на то, чтобы поддержать Вас в нужный момент. Одна из шести массажных программ

подарит Вам пятнадцать незабываемых минут удовольствия, сняв накопившуюся усталость от уже сделанного и придав силы для того, что еще предстоит. На эксклюзивном рабочем месте, которое делает Вас независимым и свободным. Вы интуитивно управляете ненавязчивой технологией, наполняющей Вашу поездку несравненным комфортом. Когда Вы покинете салон автомобиля, у Вас будет такое чувство, что Вы вышли из дома, который мы построили для Вас: S-Класс.



First Class Business Class



Еще никогда свет
не был таким целенаправленным





Мы многое делаем для того, чтобы произвести революцию в автомобилестроении и первыми вывести на рынок новые технологии. На этот раз мы вплотную занялись светом, сделав его настолько эффективным и «умным», чтобы он стал достойным S-Класса. Светодиодная технология не только лучше освещает дорогу, поддерживает приятную температуру света и экономит энергию по сравнению с обычными фарами. Система освещения S-Класса способна на большее. Она взаимодействует с различными датчиками и вспомогательными системами, такими как опциональная система адаптации фар дальнего

света Plus. Результат: Если впереди появляется другой автомобиль, соответствующая часть светового потока фар дальнего света закрывается. Во время остановки – например, на светофоре – автоматически уменьшается яркость света тормозных фонарей, чтобы не ослеплять водителя находящегося позади транспортного средства. Более 190 отдельных светодиодов повышают комфорт и безопасность дорожного движения. Как Вы видите, свет может не только светить. По крайней мере, у «Мерседес-Бенц».

Что превращает автомобиль в «Мерседес»?

Традиции обязывают. В нашем случае – к инновациям. Мы в числе тех, кто задает новые направления. Шаг за шагом. Так был создан самый первый автомобиль в мире, первый дизельный легковой автомобиль, первый автомобиль с зоной деформации, первый автомобиль с системой ABS. Мы с гордостью окидываем взглядом пройденный путь, но еще охотнее смотрим в будущее.

Mercedes-Benz Intelligent Drive – на пути к безаварийной езде. Мы разрабатываем умные технологии, которые активно разгружают водителя. Они наблюдают за окружением автомобиля, анализируя изменения и поведение водителя за рулем, и предупреждают его в случае распознавания критических ситуаций. При необходимости они активно вмешиваются, производя корректирующее действие. Потенциальные опасные ситуации распознаются на более ранней стадии и поэтому их все чаще удается предотвратить. Подробнее на сайте www.mercedes-benz-intelligent-drive.com

BlueEFFICIENCY – наше представление о безэмиссионной езде. Экологичность – слово с широким спектром понятий – мы интерпретируем как неотъемлемую составляющую всех направлений нашей деятельности. От максимально щадящего природу производства и до альтернативных концепций привода.

30! years 4MATIC

4MATIC – идея создания оптимального тягового усилия привела инженеров «Мерседес-Бенц», одержимых поиском новых технических задач, на Международный автосалон IAA. В 1985 году там была представлена система 4MATIC – инновационный полный привод, работающий на базе самых современных достижений микроэлектроники и гидравлики. И всего лишь два года спустя полный привод пошел в серийное производство в E-Классе. Его победное шествие продолжилось практически во всех модельных рядах. И на всех видах дорог и бездорожья. Между тем вышло уже 75 моделей с полным приводом 4MATIC, который прекрасно вписывается в любой класс автомобиля: комфортабельный и эффективный в компакт-классе или экстремально спортивный в моделях Mercedes-AMG. Для большей безопасности и интенсивного удовольствия от движения в любой ситуации.

Вы видите: у нас большие цели. Но что может быть лучше, чем достигать их за рулем автомобиля «Мерседес-Бенц»?

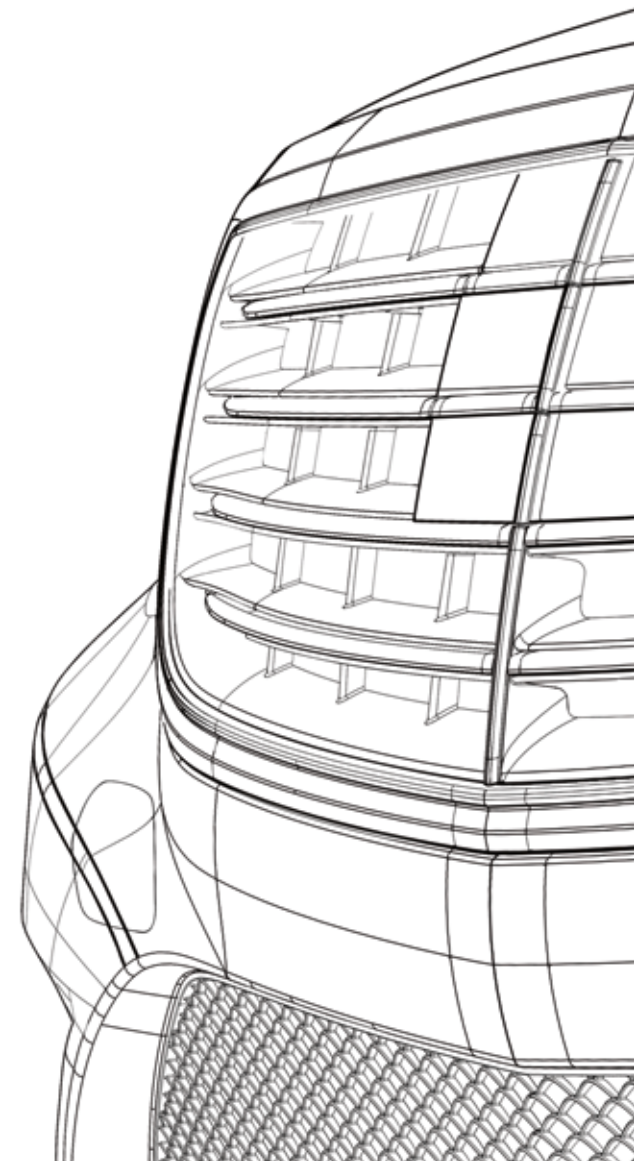

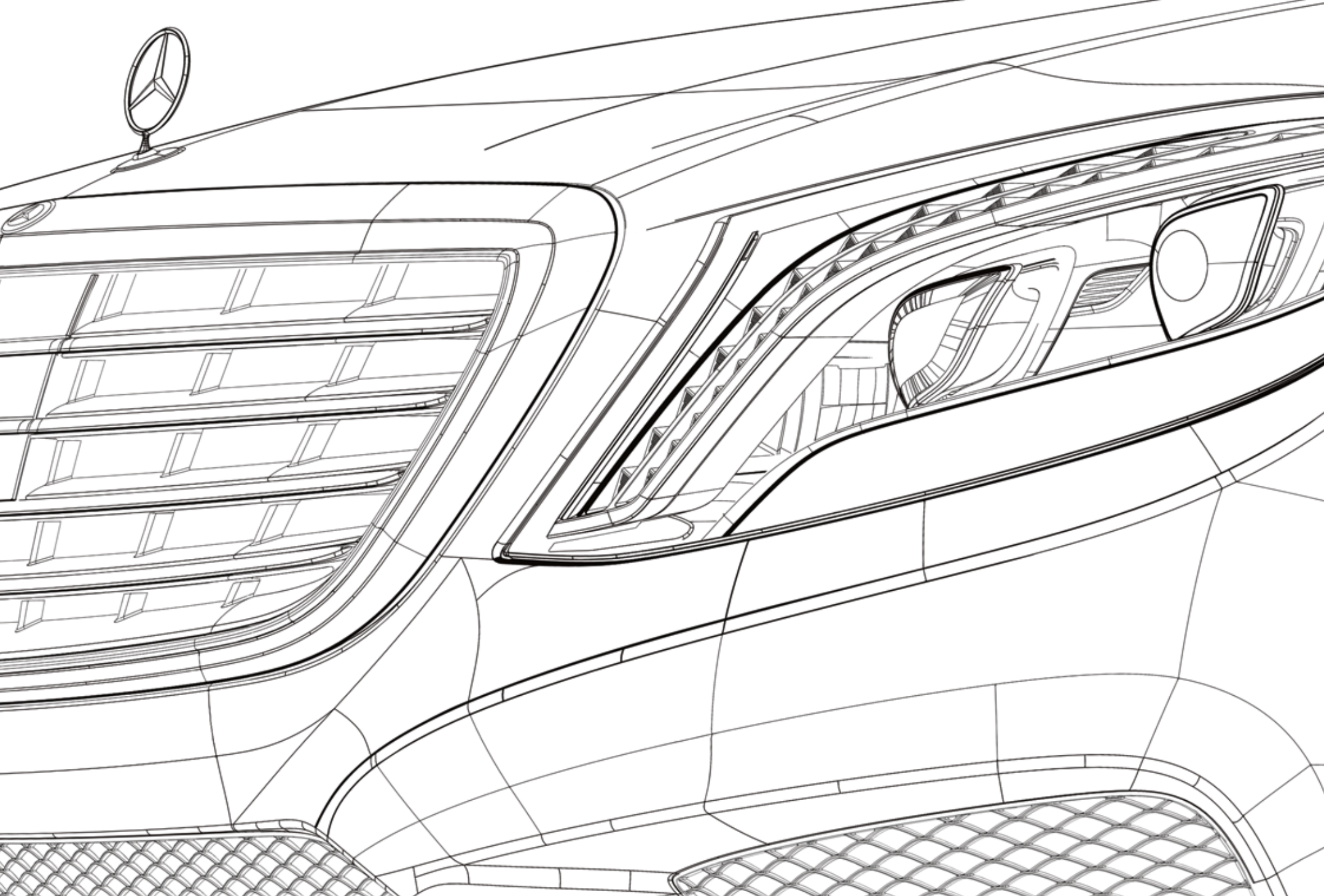



У нашей новой большой инновации прослеживается Ваш почерк

На странице www.mercedes.me мы хотим Вас удивить и воодушевить нашими новыми услугами, продуктами и мероприятиями. Мы приглашаем Вас также посетить наши центры в Берлине, Гамбурге, Мюнхене, Париже, Москве или Токио.

«Мерседес-Бенц» в полной красе: на этом развороте изображен новый седан С-Класса (расход топлива в среднем: 5,9–3,9 [8,4–3,6] л/100 км; выбросы CO₂ в среднем: 136–99 [195–94] г/км).

Данные в квадратных скобках относятся к автомобилям с АКП.





Mercedes me. Добро пожаловать в Ваш мир «Мерседес-Бенц»!

Вы задаете новые вопросы, «Мерседес-Бенц» дает Вам на них ответ: Mercedes me. Ваш доступ в увлекательный, созданный специально для Вас мир «Мерседес-Бенц» с инновационными услугами в области мобильности, связи, сервиса и финансовых услуг, а также с различными мероприятиями бренда – «Мерседес-Бенц» (сервисы в России в настоящий момент не предлагаются). Инновационно, просто и современно: www.mercedes.me

С этого момента новый портал открыт для Вас – на смартфоне, планшете или персональном компьютере. Мы приглашаем Вас принять участие в создании этого мира будущего.

Mercedes

connect me



Mercedes connect me – это объединение в сеть водителя и его автомобиля. И даже больше: автомобиль становится частью его жизни. Это повышает комфорт и дарит приятное чувство постоянной связи с «внешним миром» в течение всей поездки. Услуга Mercedes connect me включает в себя базовые службы, которые в случае поломки или аварии автоматически оказывают помощь, а также услуги Remote Online – опцию, позволяющую производить настройки автомобиля через смартфон.



Mercedes finance *me*

Mercedes finance me. Официальные дилеры «Мерседес-Бенц» помогут Вам выбрать подходящий для Вас вариант кредитования и подобрать правильную страховку. Наши решения по лизингу позволят Вам всегда ездить на самых новых моделях автомобиля. Кроме того это даст Вам возможность оставаться максимально гибкими, так как Вы не покупаете автомобиль, а только пользуетесь им на выгодных условиях, отчисляя ежемесячные взносы. Наши предложения по кредитованию

Mercedes assist *me*

Mercedes assist me упрощает для Вас техобслуживание Вашего автомобиля. Вы можете найти в Интернете ближайшую к Вам станцию технического обслуживания «Мерседес-Бенц» и назначить время для посещения автомастерской. Электронный сервисный отчет в любой момент проинформирует Вас об актуальном статусе обслуживания. Наши сервисные контракты обеспечивают возможность долгосрочного планирования и прозрачность предстоящих работ по техобслуживанию¹. Ваш дилер «Мерседес-Бенц» с удовольствием составит Вам индивиду-

позволят Вам приобрести свой автомобиль мечты на тех условиях, которые подходят Вашему личному финансовому плану. Вы участвуете в определении суммы предоплаты и срока действия договора, а также суммы ежемесячных взносов. Продукты страхования наших партнеров обеспечивают надежную защиту для Вашего бюджета и автомобиля. В случае повреждения Ваш автомобиль будет отремонтирован специалистами в полном соответствии с высокими стандартами производителя.

альное предложение. Если же в результате технической поломки, аварии, небольшого недоразумения или акта вандализма Вам понадобится помощь в пути, то с гарантией Mobilo² Вы можете рассчитывать на быструю помощь. Вы имеете право на оказание услуг в пути, заменный автомобиль, буксировку автомобиля или ночевку в отеле, причем, в более чем 40 странах Европы и на протяжении до 30 лет. Если Вам в пути понадобится помощь, Вы можете из любого уголка Европы бесплатно связаться с нами по телефону 00800 1 777 7777³.

Mercedes move *me*

Mercedes move me. Приложение для мобильности moovel объединяет в себе предложения различных служб проката, позволяя быстро добраться из одной точки в другую. Компания car2go является пионером и мировым лидером в области проката автомобилей. Она также предлагает базирующуюся на смартфоне услугу car2go black с прокатом комфортабельных автомобилей «Мерседес-Бенц» В-Класса. Приложение для смартфона Park2gether упрощает для Вас поиск места парковки.

Mercedes inspire *me*

Mercedes inspire me откроет Вам все достоинства марки и воодушевит Вас на диалог с нами. Мы хотим, чтобы Вы участвовали в наших идеях и хотим знать, что вдохновляет Вас. Благодаря этому мы всегда сможем предлагать Вам самые лучшие решения. Для этого мы разрабатываем сетевое сообщество, а также предложения и мероприятия, выходящие за рамки классических автомобильных тем, например, в сфере массовых мероприятий, путешествий и стиля жизни.

¹ Подробные условия Вы найдете в «Общих условиях заключения сделок». ² По истечении срока действия (два года после первой постановки автомобиля на учет) для обновления гарантии Mobilo достаточно проведения сервисного обслуживания на одной из наших авторизованных СТОА «Мерседес-Бенц». ³ Альтернативно: +49 69 95 30 72 77 напрямую через Mercedes-Benz Contact. Платный звонок по тарифу связи по стационарной сети.

Что было бы с автоспортом без «Мерседес-Бенц»?

Первый автомобиль, выигравший автогонку, имел под капотом двигатель Даймлера. А самый первый «Мерседес» был гоночным автомобилем. Легендарные «серебряные стрелы». Участие «Мерседес-Бенц» в автоспорте имеет давнюю традицию. Автоспорт и сегодня определяет характер марки в целом и каждого «Мерседес-Бенц» в частности. Познакомьтесь с уникальной историей автомобилей, как если бы это было вчера: в музее «Мерседес-Бенц» в Штутгарте.

УЗНАЙТЕ БОЛЬШЕ

Познакомьтесь с автомобилем, который вот уже более 125 лет восхищает мир, и совершите увлекательное путешествие в историю автомобиля в музее «Мерседес-Бенц». Там, на 16500 квадратных метрах, Вас ждут более 1500 экспонатов, среди которых есть уникальные экземпляры, такие как самый старый сохранившийся «Мерседес» 1902 года выпуска и легендарные «крылатые» модели. Добро пожаловать в царство инноваций:

www.mercedes-benz-classic.com/museum



Что было бы с «Мерседес-Бенц» без автоспорта?

Третьего июня 1934 года на международных автомобильных гонках на Нюрбургринге, в горах Айфель, родилась легенда о «серебряной стреле». Инженерно-техническая команда «серебряной стрелы» MERCEDES AMG PETRONAS продолжила эту традицию в сезон Формулы-1 2014 года. Венцом сезона стала самая впечатляющая двойная победа: победа в категории «Лучший конструктор» и «Лучший водитель». Но не только на трассе наша команда празднует свои успехи. Каждый пройденный метр на трассе все быстрее приближает разработчиков гибридной технологии к серийному производству.

УЗНАЙТЕ БОЛЬШЕ

Познакомьтесь с восхитительным миром Формулы-1 в мультимедийном формате.

<http://www.facebook.com/MercedesAMGF1>

<http://twitter.com/MERCEDESAMGF1>

<http://www.youtube.com/user/MERCEDESAMGPETRONAS>

<http://plus.google.com/+Mercedesamgf1/posts>

<http://instagram.com/MercedesAMGF1#>

<http://www.MercedesAMGF1.com>



Дизельные и бензиновые двигатели

Сегодня культура движения немыслима без эффективных технологий. Поэтому дизельные и бензиновые двигатели «Мерседес-Бенц» обладают меньшим весом и дозируют топливо с предельной точностью. Они объединяют в себе экологичность и мощность, не ограничивая при этом удовольствие – при любом двигателе.

6-цилиндровый V-образный двигатель. При мощности 190 кВт (258 л. с.) и максимальном крутящем моменте 620 Нм расход топлива S 350 d составляет 5,5 литра на 100 километров. Показатели CO₂ также невелики: 159–146 г/км. Бензиновый двигатель S 400 4MATIC при мощности 245 кВт (333 л. с.) и максимальном крутящем моменте 480 Нм расходует 8,4 л на 100 км.

8-цилиндровый V-образный двигатель. Плавность хода, удовольствие от езды и экологичность – все это гарантирует бензиновый двигатель мощностью 335 кВт (455 л. с.). Благодаря двойному наддуву и охлаждению наддувочного воздуха S 500 обладает недюжинным запасом силы и ускоряется всего за 4,8 секунды с 0 до 100 км/ч. При характерном мощном и чистом звучании двигатель отличается на удивление низким расходом топлива.

12-цилиндровый V-образный двигатель. Агрегат V12 с двойным турбонаддувом объединяет впечатляющий мощностной потенциал и экологичность. Он отвечает норме токсичности ОГ Euro 6 и оснащен функцией ECO Start/Stop. Экономя на топливе, он щедр в другом: крутящий момент 830 Нм он достигает уже при 2000 об/мин. При мощности 390 кВт (530 л. с.) автомобиль разгоняется с 0 до 100 км/ч всего за 4,6 секунды.

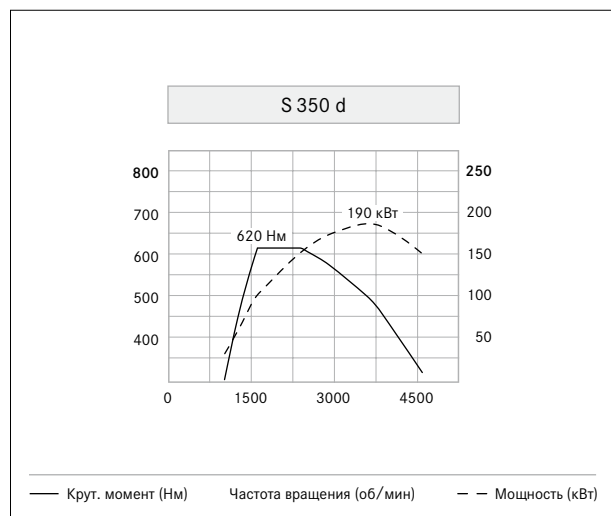

6-цилиндровый дизельный двигатель: высокая мощность и низкий расход.

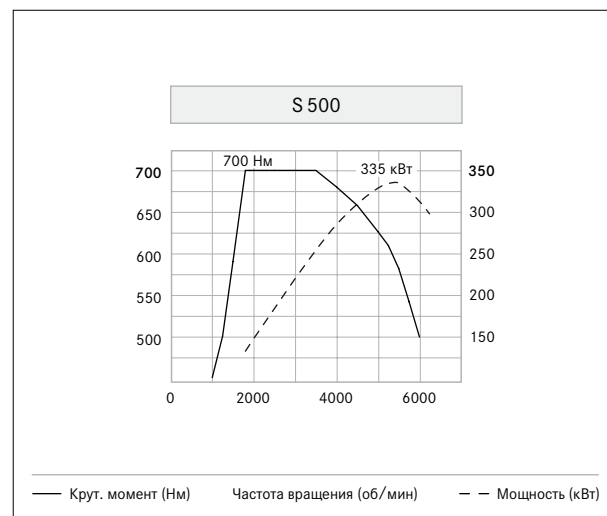

8-цилиндровый бензиновый двигатель: мощь, плавность хода и экономичность.

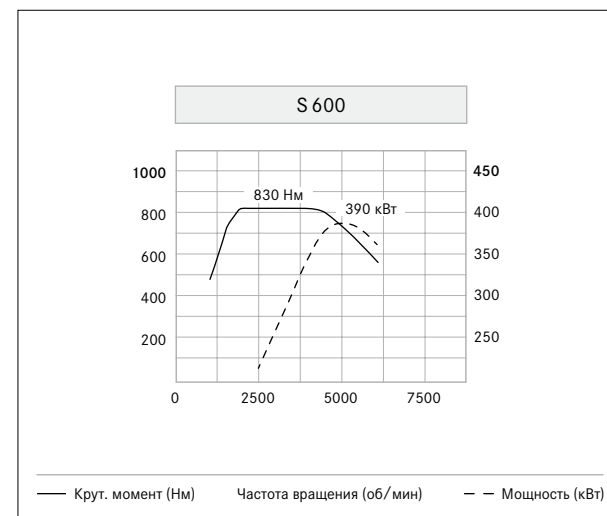

12-цилиндровый бензиновый двигатель: высочайшая мощность и максимальная эффективность.



S 300 h и S 400 h

Чрезвычайно эффективные и экологичные гибридные приводы представляют собой комбинацию из ДВС и электромотора. Система двигателей управляется «умной» силовой электроникой. При электромотор перенимает функцию генератора и вырабатывает электроэнергию для литий-ионной батареи.

Экологичность, комфорт и динамика в одном – современные требования к приводу автомобиля премиум-класса. В модели S 300 h (в некоторые страны не поставляется) 4-цилиндровый 2,2-литровый дизельный двигатель мощностью 150 кВт + 20 кВт (204 л. с. + 27 л. с.) дополняется мощным гибридным модулем. На 100 км в комбинированном режиме он тратит всего 4,2 литра. Такие результаты возможны в т.ч. благодаря мерам, повышающим

эффективность: облегчению конструкции, шинам с низким сопротивлением качению и низкому аэродинамическому сопротивлению c_w равному 0,23.

Модель S 400 h кроме оптимизированного 6-цилиндрового бензинового агрегата оснащена компактным, легким и оборотистым гибридным мотором, приводимым мощной литий-ионной батареей. Привод развивает

мощность в 225 кВт + 20 кВт (306 л. с. + 27 л. с.), и в комбинации с гибридным модулем расходует от 5,8 литра топлива на 100 км.

S 350 h и S 400 h выполняют требования нормы токсичности ОГ Euro 6. Кроме этого оба двигателя соответствуют классу энергоэффективности «А», а S 300 h даже определен в класс «А+».

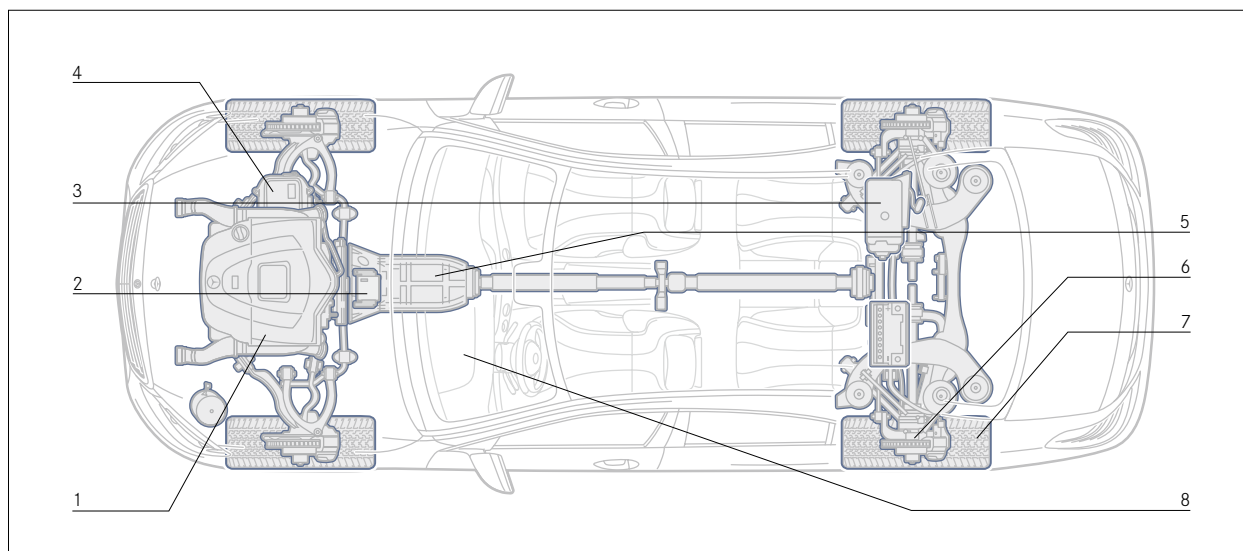

- 1 Оптимизированный 4-цилиндровый дизельный двигатель объемом 2,2 л (S 300 h) или 6-цилиндровый бензиновый двигатель объемом 3,5 л (S 400 h).
- 2 Компактный гибридный модуль расположен между ДВС и автоматической коробкой передач.
- 3 Мощная литий-ионная АКБ отличается высокой емкостью при компактных габаритах и небольшой массе.
- 4 Мощная электроника координирует продуманное и эффективное взаимодействие обоих моторов.
- 5 АКП 7G-TRONIC PLUS: плавный переход от одного источника привода к другому, а также разгон автомобиля без провалов тяги.
- 6 Рекуперативная тормозная система: во время торможения электромотор перенимает функцию генератора и вырабатывает электроэнергию, запасаемую в литий-ионной АКБ.
- 7 Шины с низким сопротивлением качению способствуют комфортабельности хода и экономии топлива.
- 8 На индикаторе гибридного привода можно в любой момент наблюдать за потоком энергии и уровнем зарядки АКБ в приводной системе.

S 500 e

Всего 2,8 литра топлива и 65 грамм CO₂ на километр: седан класса «люкс» с технологией PLUG-IN HYBRID устанавливает новые стандарты. Электрический привод мощностью 80 кВт с внешней подзарядкой батареи обеспечивает запас хода до 33 км в полном электрорежиме.

S 500 e представляет собой более эффективную комбинированную систему привода «Мерседес-Бенц» по сравнению с предыдущими гибридными системами. Причина: повышенная мощность высоковольтной литий-ионной АКБ, которая допускает зарядку не только за счет рекуперации энергии, но и от внешних источников тока. Благодаря емкости 8,7 кВт·ч аккумуляторная батарея позволяет электродвигателю мощностью 80 кВт разогнать автомобиль до 140 км/ч, преодолевая дистанцию до 30 км. Таким образом, турбодвигатель V6 с рабочим объемом 3,0 л и крутящим моментом 480 Нм на некоторое время может полностью заменяться электродвигателем. Предусмотрительная система энергонедреджмента помогает при этом оптимально использовать преимущества обоих двигателей.

Педаль акселератора помогает экономить топливо. «Умная» педаль газа путем мягкого сопротивления ненавязчиво указывает водителю на момент подключения двигателя внутреннего сгорания. Эта вспомогательная точка помогает лучше дозировать мощность привода. В конечном итоге чрезвычайно низкий расход топлива в 2,8 л/100 км является результатом этого симбиоза

двигателя внутреннего сгорания и электродвигателя. В выигрыше не только Вы, но и окружающая среда. Выбросы CO₂ нашего высокооборотистого седана класса «люкс» общей мощностью 325 кВт составляют всего лишь 69 грамм CO₂ на 100 км. Таким образом, уровень выбросов «Мерседес-Бенц» S-Класса ниже, чем у автомобилей малого класса.



Трансмиссия

АКП 7G-TRONIC PLUS с оптимизированными показателями расхода топлива и КПД, а также инновационная КП 9G-TRONIC отличаются высокой эффективностью, практически незаметным переключением передач, быстрой реакцией и низким уровнем шума.

7G-TRONIC PLUS. 7-ступенчатая АКП сочетает в себе комфортабельность, удовольствие от вождения и эффективность. Семь передних передач открывают широкий диапазон передаточных отношений при незначительных перепадах частоты вращения между отдельными передачами. Это ведет к быстрому и экономичному переключению передач с плавными переходами. Поскольку АКП 7G-TRONIC PLUS может пропускать отдельные передачи, возможно переключение на несколько передач вниз для быстрых ускорений. При помощи программ «Eco» и «Sport» можно выбирать режим работы трансмиссии – от экономичного до динамичного. В режиме «Manual» водители, предпочитающие спортивный стиль езды, могут переключать передачи вручную, при помощи подрулевых переключателей DIRECT SELECT – как в спортивных болидах.

AMG SPEEDSHIFT PLUS 7G-TRONIC (серийно для Mercedes-AMG S 65) и **7-ступенчатая спортивная трансмиссия AMG SPEEDSHIFT MCT** (серийно для Mercedes-AMG S 63 4MATIC). Оснащенная 7 передачами и 3 режимами движения КП на основе 7G-TRONIC PLUS позволяет реализовать как ярко выраженный спортивный, так и экономичный стиль вождения. Автоматическая функция перегазовки повышает не только эмоциональные впечатления от поездки, но также и уровень безопасности.

9G-TRONIC (серийно для Mercedes-Maybach S 500). 9-ступенчатая АКП убеждает быстрым и более четким переключением передач, обеспечивая максимальный комфорт. Высокий КПД дает преимущества в расходе топлива и выбросах ОГ в 6,5% по сравнению с 7G-TRONIC PLUS. Это является важным вкладом в экологичный стиль вождения без отказа от наслаждения ездой.

DIRECT SELECT. В систему переключения передач DIRECT SELECT входит селектор АКП DIRECT SELECT на рулевой колонке, при помощи которого можно выбирать между

режимами «P», «R», «N» и «D». Дополнительно можно переключать передачи вручную при помощи подрулевых переключателей DIRECT SELECT.



Селектор DIRECT SELECT на рулевой колонке. При помощи дополнительных подрулевых переключателей водитель может выбирать передачи вручную.

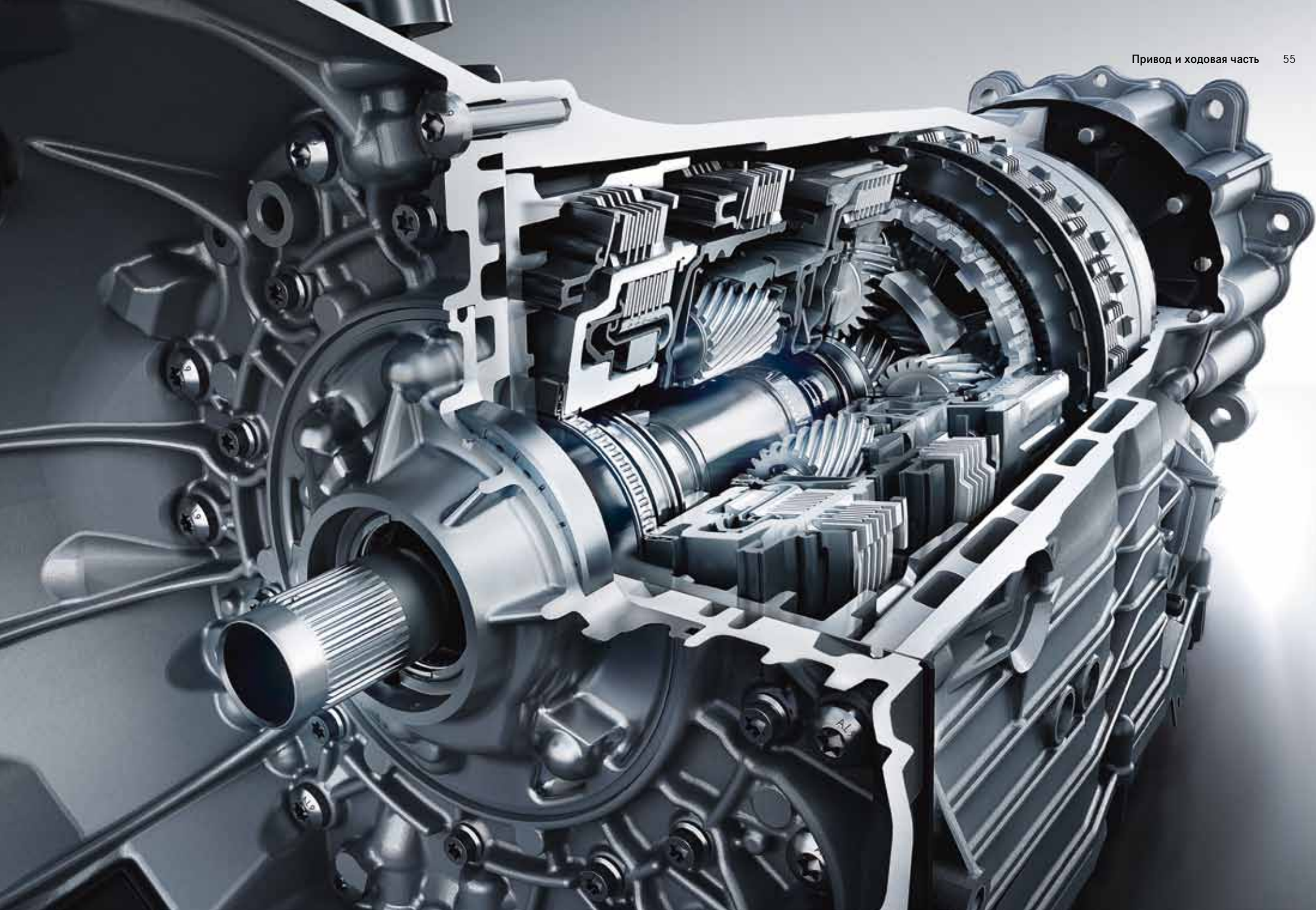

Ходовая часть

S-Класс в базовой комплектации оснащается усовершенствованной ходовой частью AIRMATIC новейшего поколения. В качестве альтернативы предлагается инновационная система MAGIC BODY CONTROL – технологическая новинка, празднующая свою премьеру в S-Классе.

AIRMATIC (серийно). Будь то спортивная или комфортабельная настройка, пневмоподвеска AIRMATIC с бесступенчатой регулировкой адаптирует жесткость амортизации на каждом колесе к актуальной дорожной ситуации и состоянию дорожного полотна. Интегрированная система регулировки уровня дорожного просвета поддерживает кузов на одинаковой высоте также и в загруженном состоянии и тем самым повышает устойчивость и комфорт автомобиля.

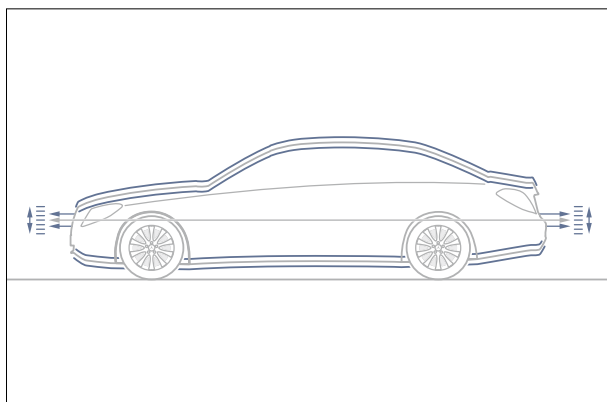

Бесступенчатая пневмоподвеска AIRMATIC с регулировкой уровня дорожного просвета обеспечивает превосходную динамику и комфорт движения.

Функция противодействия боковому ветру (серийно).

При сильных порывах бокового ветра существует опасность внезапного отклонения автомобиля от полосы движения. Функция противодействия боковому ветру распознает данную опасность и помогает водителю сохранить полосу движения. По сигналам от датчиков системы ESP® автоматически производится подторможивание колес с соответствующей стороны, выравнивающее курс движения. Торможение производится на колесах с подветренной стороны автомобиля. Создаваемое таким образом угловое смещение автомобиля вокруг его вертикальной оси противодействует порывам бокового ветра. Заметно повышается курсовая устойчивость автомобиля. Таким образом функция противодействия боковому ветру повышает чувство безопасности у водителя и помогает избежать несоразмерной реакции, особенно при внезапных порывах ветра.

MAGIC BODY CONTROL (опция, серийно для S 600 и Mercedes-Maybach S 600). Эта ориентированная на динамичную езду ходовая часть готовится к неровностям дороги еще до того, как автомобиль проезжает по ним. Это становится возможным благодаря комбинации активной подвески ходовой части и стереокамеры ROAD SURFACE SCAN. Стереокамера точно определяет неровности проезжей части перед автомобилем. На основании данной информации система в доли секунды рассчитывает правильную стратегию для того, чтобы заранее настроить амортизатор каждого отдельного колеса на предстоящую неровность.

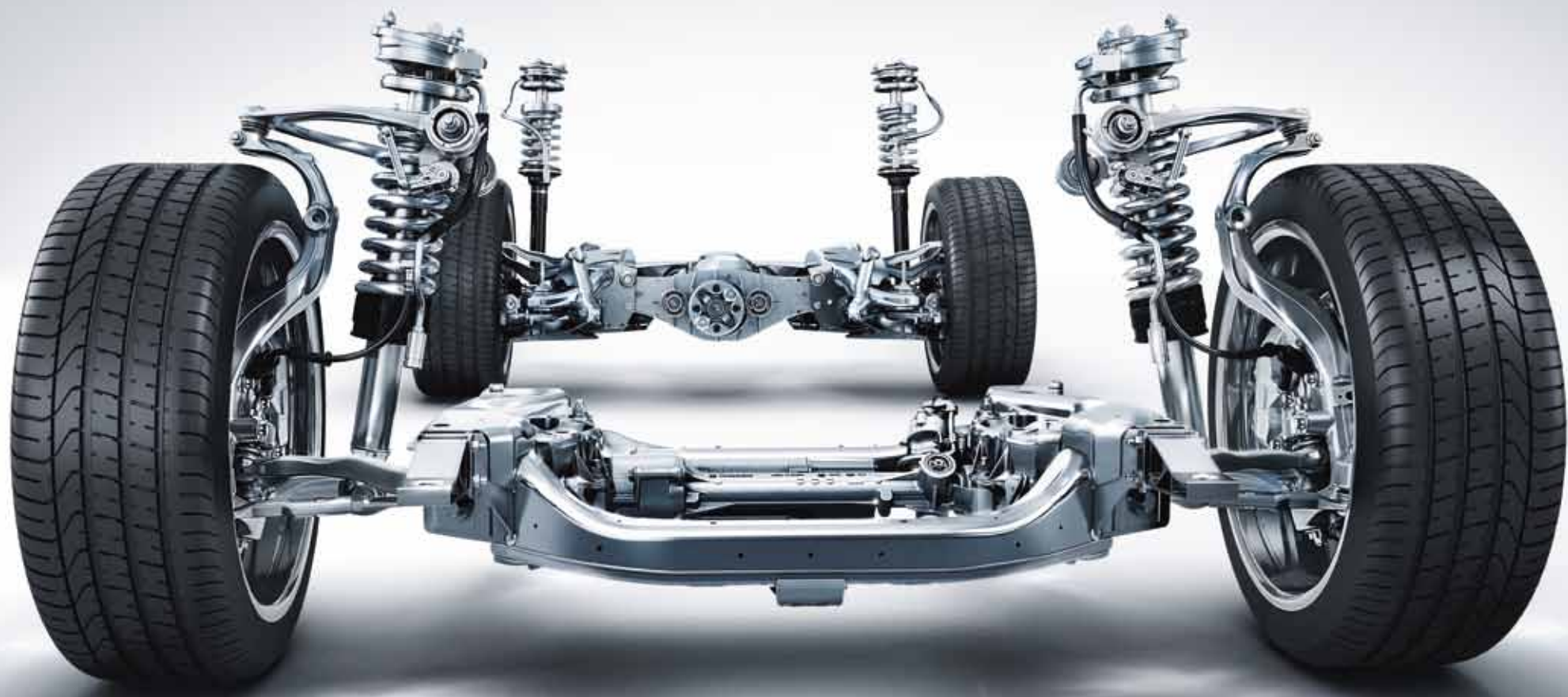

Интегральная концепция безопасности

Наша цель – езда без аварий. Всеобъемлющая интегральная концепция безопасности приближает нас к ее достижению и открывает дорогу для такой новой технологической синергетики, как Mercedes-Benz Intelligent Drive: сочетание комфорта и безопасности.

Как изобретатель автомобиля мы чувствуем особую ответственность за безопасность дорожного движения. Поэтому мы первыми среди автопроизводителей разработали интегральную систему безопасности, включающую в себя комплексные меры по активной и пассивной защите людей. Данная комплексная система поделена на четыре фазы и обеспечивает безопасность в каждой конкретной ситуации. Сюда относятся системы, своевременно предупреждающие об опасности и помогающие избежать ее. Наша усовершенствованная система PRE-SAFE® при необходимости принимает превентивные меры по защите находящихся в автомобиле людей. Если столкновения все же не удалось избежать, в дело вступают технологии, обеспечивающие защиту на данном этапе. Мы также разработали меры, способствующие снижению тяжести последствий аварий и оказанию быстрой помощи.

На следующих страницах мы познакомим Вас с некоторыми из этих технологий на стадиях «Безопасная езда», «При опасности», «При аварии» и «После аварии».

Безопасная езда: пакет систем помощи водителю Plus (опция, серийно для Mercedes-AMG S 63, Mercedes-AMG S 65, S 600 и Mercedes-Maybach S 600). Пакет включает в себя ряд вспомогательных и защитных систем, таких как DISTRONIC PLUS с ассистентом рулевого управления и функцией Stop&Go Pilot, тормозная система PRE-SAFE®, система экстренного торможения BAS PLUS с функцией помощи при проезде перекрестков, активные системы мониторинга «мертвых зон» и удержания полосы движения, а также система PRE-SAFE® PLUS. Данные технологии Mercedes-Benz Intelligent Drive позволяют уменьшить

нагрузку на водителя, снизить риск аварии и повысить безопасность дорожного движения. Система DISTRONIC PLUS с ассистентом рулевого управления и Stop&Go Pilot помогает поддерживать безопасную дистанцию до впереди идущего транспорта и не отклоняться от полосы движения. Тем самым обеспечивается высокий уровень комфорта, избавляющий водителя от излишней нагрузки, прежде всего во время долгих поездок и в автопробках. Система экстренного торможения BAS PLUS с функцией поддержки при проезде перекрестков и тормозная система PRE-SAFE® могут снизить риск аварий, особенно при

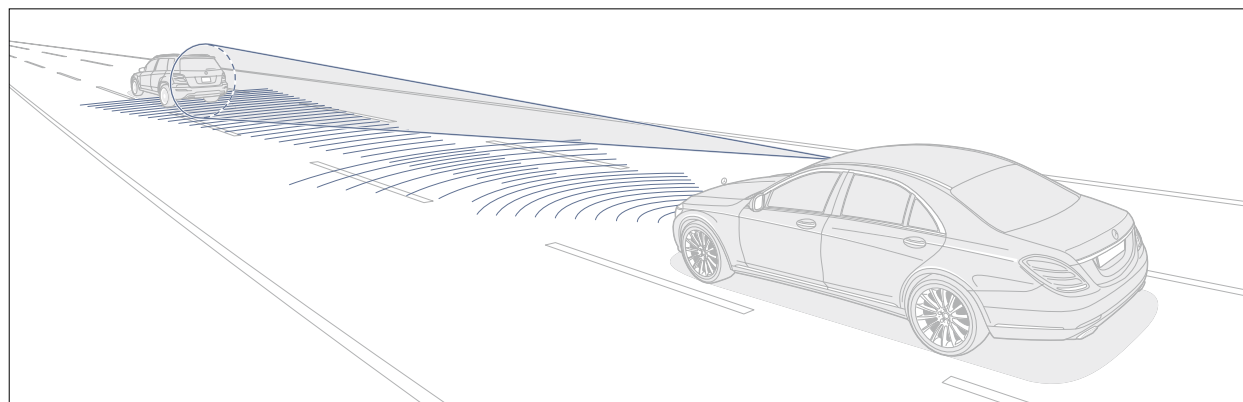

DISTRONIC PLUS с ассистентом рулевого управления и функцией Stop&Go Pilot помогает водителю как при движении в потоке, так и в пробке.

движении по городу, например аварий на перекрестках и наездов сзади, а также столкновений с пешеходами. Активные системы удержания полосы движения и мониторинга «мертвых зон» помогают при непреднамеренном отклонении от полосы движения или перестроении, при которых существует риск столкновения с другими автомобилями. Путем притормаживания колес на одной стороне они помогут вернуть автомобиль на прежнюю полосу или предотвратить аварию.

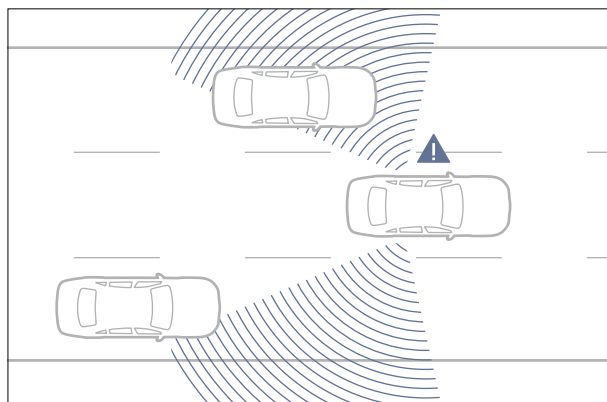

Активная система мониторинга «мертвых зон» контролирует плохо видимые для водителя зоны справа и слева от автомобиля.

Безопасная езда: система ночного видения Plus (опция). На ночное время приходится всего 20% от общего объема транспортного потока, но именно ночью происходит 40% всех аварий с летальным исходом. Система ночного видения Plus помогает водителю своевременно распознать в темноте людей или крупных животных. Они хорошо отображаются на мультифункциональном дисплее комбинации приборов. Уникальная комбинация из двух инфракрасных камер гарантирует особенно точную



Активная система удержания полосы движения помогает водителю поддерживать курсовую устойчивость автомобиля.

визуализацию теплового изображения с высоким разрешением. При помощи функции направленного света находящиеся в опасной зоне дороги пешеходы четырехкратно освещаются мигающим светом, чтобы водитель смог раньше увидеть их, а они сами – распознать опасную ситуацию. В стандартном исполнении камера ночного видения включается только в том случае, если распознается опасная ситуация.



Система ночного видения Plus визуально выделяет пешеходов и помогает водителю быстрее реагировать на опасности в темное время суток.

При опасности: превентивная система защиты пассажиров PRE-SAFE® (серийно). Система заранее распознает критические ситуации и при угрозе столкновении принимает превентивные меры для защиты водителя и пассажиров. Для этого система PRE-SAFE® постоянно анализирует также данные таких систем, как ESP® и BAS, и тем самым распознает моменты чрезмерной или недостаточной поворачиваемости и экстренного торможения. При распознавании критической ситуации мгновенно происходит реверсивное натяжение ремней безопасности передних сидений и закрывание боковых стекол, что обеспечивает при возможном столкновении полную защиту пассажиров.

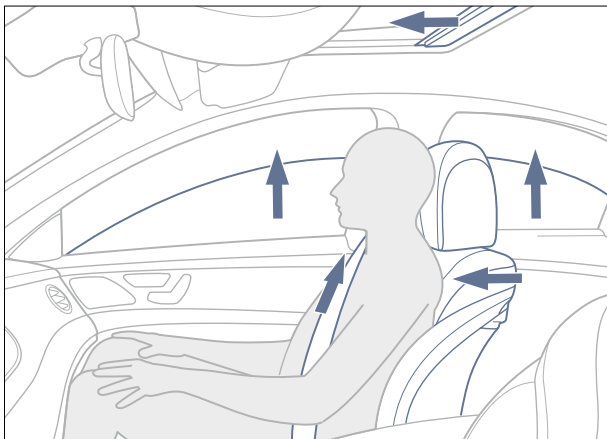

Превентивная система защиты пассажиров PRE-SAFE® помогает минимизировать тяжелые последствия аварии.

При опасности: система PRE-SAFE® PLUS (элемент опционального пакета систем помощи водителю Plus). Это расширение системы PRE-SAFE® может принять дополнительные превентивные меры для защиты пассажиров в случае опасности наезда на стоящий автомобиль сзади. Сюда относятся предупреждение водителей позади путем включения заднего аварийного сигнала повышенной частоты, а также блокировка тормозов на стоящем автомобиле, если система распознает, что водитель желает остаться стоять на месте.

При опасности: система BAS PLUS с функцией помощи при проезде перекрестков (элемент опционального пакета систем помощи водителю Plus). Превентивная система BAS PLUS рассчитывает необходимое тормозное давление, чтобы предотвратить возможное столкновение или снизить его тяжесть, и наращивает давление при слишком слабом нажатии на педаль тормоза, вплоть до полного торможения. Система BAS PLUS также поддерживает водителя в ситуациях на перекрестках. Кроме этого система может распознать пешеходов в зоне перед автомобилем и при необходимости усиливает давление на тормоз, производимое водителем.

При опасности: тормозная система PRE-SAFE® с функцией распознавания пешеходов (элемент опционального пакета систем помощи водителю Plus). Тормозная система PRE-SAFE® поддерживает водителя при движении в продольном направлении (движущиеся впереди автомобили или неподвижные препятствия) при грозящем наезде, если он не производит действий для предотвращения аварии. Цель системы – указать невнимательному водителю на угрозу наезда. Информацию об окружающей обстановке тормозная система PRE-SAFE® получает от установленных в автомобиле радарных датчиков дальнего и ближнего действия. В сочетании со стереокамерой система позволяет к тому же распознать пешеходов. Таким образом на скорости до 50 км/ч можно предотвратить также и столкновение с людьми.

При аварии: система PRE-SAFE® Impuls (серийно).

При фронтальном столкновении водитель и передний пассажир подвергаются сильнейшей нагрузке. Система PRE-SAFE® Impuls натягивает ремни безопасности передних сидений на ранней стадии фронтального удара. Благодаря этому водитель и передний пассажир сильнее прижимаются к сиденьям в направлении, обратном вектору столкновения. В момент максимальной нагрузки натяжение ремней безопасности постепенно снова ослабляется. Предварительное ускорение и ограничение силы натяжения снижают нагрузку на водителя и пассажира в момент аварии. Тем самым система PRE-SAFE® Impuls еще раз снижает риск травм.

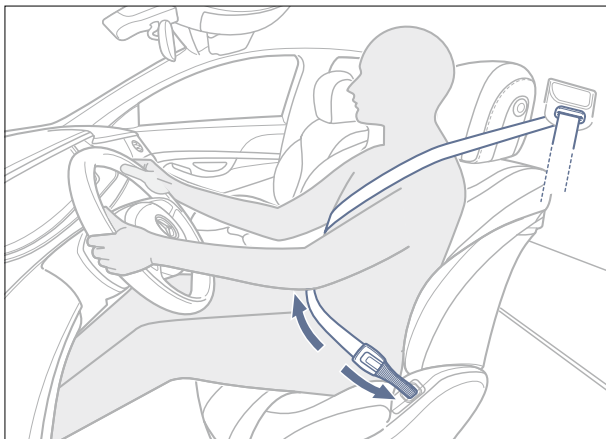

Система PRE-SAFE® Impuls: На ранней стадии столкновения ремни безопасности сильнее прижимают водителя и переднего пассажира к сиденьям.

При аварии: подушки безопасности (серийно).

S-Класс серийно оснащен восемью подушками безопасности. Защиту водителя и переднего пассажира обеспечивают, кроме передней, также боковые и оконные подушки безопасности. В задней части салона установлены боковые и оконные подушки безопасности.

При аварии: надувные ремни безопасности (опция).

При соответствующем типе столкновения подушки безопасности, интегрированные в ленту ремней на крайних задних сиденьях, надуваются. Ширина ремня при этом увеличивается почти в три раза. Тем самым давление распределяется на большую площадь корпуса пассажира, что снижает нагрузку на грудную клетку.

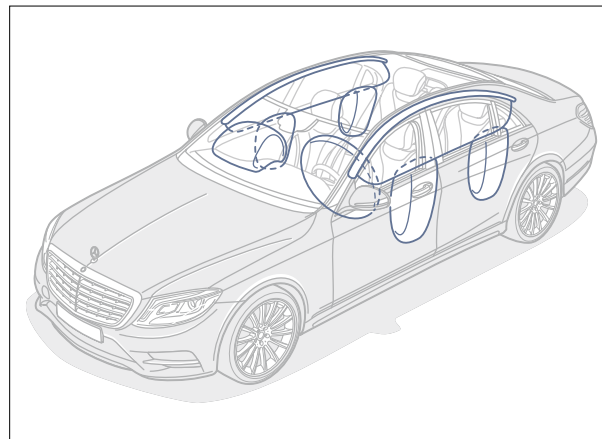

Восемь серийных подушек безопасности могут защитить Вас и Ваших пассажиров при столкновении.

После аварии: система аварийного вызова «Мерседес-Бенц» (в России в настоящий момент не поддерживается)¹.

Система может послать через активный и соединенный с автомобилем мобильный телефон автоматический аварийный вызов, как только система удержания пассажиров распознает аварию. В аварийный центр «Мерседес-Бенц» передаются GPS-данные о местонахождении автомобиля, а также другая информация. Затем налаживается телефонная связь, причем разговор практически во всех странах может вестись на национальном языке. Это облегчает быстрое принятие мер по спасению людей или буксировке автомобиля на станцию ТО «Мерседес-Бенц».

Меры после аварии. Чтобы снизить последствия аварии и облегчить процесс спасения людей, были разработаны дополнительные меры. К ним относятся, например, автоматическое выключение двигателя, а также включение аварийной световой сигнализации и аварийного освещения салона. Центральная блокировка замков автоматически снимается, а крэш-зазоры между дверями и крыльями облегчают открывание дверей после лобового столкновения. Кроме этого «Мерседес-Бенц» предоставляет руководство по спасению людей на нескольких языках, которое можно скачать с интернет-сайта www.mercedes-benz.de/rettungslleitfaden в любой точке земного шара. Вы видите: о безопасности «Мерседес-Бенц» позаботился основательно.

¹ Данная услуга действует на протяжении всего жизненного цикла автомобиля. Список задействованных стран – на сайте: www.mercedes-benz.com/connect_e-call

Вспомогательные системы

S-Класс не только производит впечатление на свое окружение, но также и воспринимает его: радарные датчики ближнего и дальнего действия, стерео- и инфракрасные камеры, а также ультразвуковые датчики открывают круговой обзор, повышая у водителя чувство безопасности и облегчая его задачу.

Стереокамера (элемент пакета вспомогательных систем Plus). Регистрирует пересекающие дорогу объекты и пешеходов и рассчитывает траекторию их движения. «Умные» алгоритмы обрабатывают эту информацию, позволяя с большого расстояния распознавать встречный транспорт, пересекающие дорогу автомобили, пешеходов и различные виды дорожных знаков и разметки.



При помощи стереокамеры постоянно контролируется и оценивается ситуация в зоне перед автомобилем.

Видеокамера кругового обзора (опция, серийно для Mercedes-Maybach S 600). Реалистичное изображение с четырех видеокамер облегчает парковку и маневрирование. Автомобиль и его окружение отображаются на дисплее системы COMAND Online с высоты птичьего полета; водитель также может видеть препятствия, находящиеся ниже подоконной линии.

Пакет систем помощи при парковке (опция, серийно для S 600, Mercedes-AMG S 65 и Mercedes-Maybach S 600). Активная система облегчения парковки с функцией PARKTRONIC и видеокамерой заднего вида облегчает поиск места, а также въезд и выезд со стоянки. При желании она автоматически направляет автомобиль в парковочное место, управляя рулевым колесом и тормозом. Если водитель включает передачу заднего хода и подтверждает предложенное место для парковки, система при скорости движения до 10 км/ч берет на себя функцию рулевого управления. При этом водитель лишь нажимает на педали газа и тормоза, и максимум за семь приемов процесс парковки завершается.

Система распознавания дорожных знаков¹ (элемент системы COMAND Online). Данная система распознает знаки ограничения скорости и запрета на обгон, а также их отмену и выводит знаки на комбинацию приборов и карту на дисплее системы COMAND. О въезде под знак «Въезд запрещен» водителя предупреждает визуальный и звуковой сигнал на комбинации приборов.

Светодиодная система освещения Intelligent Light System (опция, серийно для S 600, Mercedes-AMG S 65 и Mercedes-Maybach S 600). Для оптимальной видимости на загородных шоссе и автострадах, а также на поворотах ближний свет светодиодной системы освещения Intelligent Light System автоматически адаптируется к погодным условиям, освещению и дорожной ситуации. Адаптивный расширенный ассистент дальнего света позволяет непрерывно далеко освещать дорогу без ослепления водителей встречного или идущего впереди транспорта. Кроме этого система снижает интенсивность дальнего света при проезде сильно рефлектирующих дорожных знаков. Тем самым светодиодная система Intelligent Light System является важным элементом безопасной езды.

¹ Система распознавания дорожных знаков варьируется в зависимости от страны.

Комфорт-пакет (опция). В холодные дни комфорт-пакет станет незаменимым спутником: в короткое время обогрываются не только сиденья, но и подлокотники на центральной консоли и в дверях. В комбинации с задними сиденьями с электроприводом – также средний задний подлокотник. Водитель, передний пассажир и пассажиры на задних крайних сиденьях кнопкой могут выбрать один из трех режимов обогрева. Через систему COMAND Online можно установить, какие поверхности должны обогриваться. Еще одна особенность: обогреваемый руль.



Комфорт-пакет дает водителю и пассажирам возможность выбора одной из трех степеней интенсивности обогрева.

Сенсорная панель (опция, серийно начиная с модели S 500 и для Mercedes-Maybach S-Класса). Причина, по которой вы можете убрать руку с руля: сенсорная панель позволяет удобно управлять функциями телематики одним или двумя пальцами. Кроме этого возможен ввод букв, цифр и символов рукописным шрифтом. Внизу сенсорной панели управления расположены три кнопки, которые позволяют быстро и напрямую управлять важными функциями. Тем самым сенсорная панель является полноценной альтернативой для ввода наряду с контроллером системы COMAND и системой LINGUATRONIC.



Сенсорная панель позволяет удобно управлять функциями телематики одним или двумя пальцами.

Проекционный дисплей (опция, серийно для S 600, Mercedes-AMG S 65 и Mercedes-Maybach S 600). С этого момента у Вас не только цель перед глазами, но и все, что важно в пути: Проекционный дисплей выводит в поле Вашего зрения информацию о скорости движения, ограничениях скорости и навигационные команды. Специальный датчик света обеспечивает оптимальную считываемость индикаций при любом освещении. Высота проекции настраивается также индивидуально, как и различные типы информации, которые Вы можете сами активировать или деактивировать.



Проекционный дисплей выводит важную информацию непосредственно в поле Вашего зрения.

Мультимедийные системы

На пути в офис или уже там? Индивидуальные требования к мультимедийным возможностям в S-Классе уже учтены.

COMAND Online (серийно). Навигация, телефон, аудио, видео, Интернет – с системой управления и индикации COMAND Online водитель может удобно управлять всеми этими и многими другими функциями. Индикация на цветном дисплее размером 31,2 см с высоким разрешением. Управление удобно и интуитивно. Быстрая система навигации на жестком диске с реалистичным отображением карт с комфортом доведет Вас до цели. В сочетании с подходящим мобильным телефоном можно пользоваться Интернетом во время стоянки, а приложениями «Мерседес-Бенц» (поиск специальных целей, прогноз погоды или интернет-радио) – также и в пути. Интегрированная точка доступа Wi-Fi позволяет подключить ноутбук или планшетный компьютер. Индивидуальное развлечение в пути гарантируют DVD-плеер, радиоприемник, 10 ГБ памяти для аудио- и видеофайлов, а также разъемы для портативных приборов. Усилитель звука в салоне, который предлагается в сочетании с акустической системой объемного звучания Burmester®, позволяет оптимальную коммуникацию между пассажирами впереди и сзади.

Функция NFC (серийно). Данная функция позволяет простой и удобный обмен данными между мобильным телефоном и системами. Для этого нужно всего лишь держать смартфон вблизи обозначенного логотипом NFC места на головном устройстве.

Live Traffic Information¹ (элемент системы COMAND Online; в России в настоящий момент не поддерживается). Данная служба позволяет принимать актуальную дорожную информацию для оптимизированного динамического ведения к цели и точного расчета времени прибытия. Передача данных производится с помощью коммуникационного модуля, обеспечивающего интернет-соединение через интегрированную SIM-карту с функцией роуминга.



Телефонная трубка с сенсорным экраном (опция): телефон и пульт ДУ для функций сидений опционального комфорт-пакета задних сидений.

SPLITVIEW (опция). Передний пассажир может наслаждаться великолепным качеством фильмов, воспроизводимых на дисплее системы COMAND Online размером 31,2 см, в то время как водитель, например, следит за указаниями навигационной системы. Такое двойное использование делает возможным функция SPLITVIEW – с ее помощью и в зависимости от сиденья, на одном и том же дисплее одновременно может просматриваться различная информация. Высококачественные беспроводные наушники позволяют переднему пассажиру наслаждаться первоклассным звучанием, не мешая водителю. При помощи пульта ДУ передний пассажир имеет удобный доступ к источникам развлечения своего выбора – фильмам на DVD, радиоприемнику, Интернету или телевидению в комбинации с ТВ-тюнером. Разъем Aux-in дает возможность подключить MP3-плеер, игровую консоль или iPod®.

Акустическая система объемного звучания Burmester® класса High End (опция, серийно для Mercedes-AMG S 65). 24 мощных динамика, 24 усилительных канала общей мощностью 1540 ватт и разработанные специально для автомобиля технологии гарантируют непревзойденное качество звучания. Комбинация аналоговых и цифровых элементов обеспечивает выразительное, эффектное объемное звучание. В сочетании с акустиче-

¹ Свободное пользование в течении 3 лет, предлагается в 12 странах (в России в настоящее время не поддерживается).

ской системой объемного звучания Burmester® голосовой усилитель в салоне обеспечивает оптимальную коммуникацию между передними и задними пассажирами. Наряду с акустическим аспектом система объемного звучания Burmester® класса High End убеждает визуально: два высокочастотных динамика, расположенных в треугольных панелях опор зеркал передних дверей, при включении системы автоматически устанавливаются в оптимальное положение и при включенной комфортной подсветке салона светятся одним из семи доступных цветов.



Акустическая система объемного звучания Burmester® класса High End обещает незабываемое наслаждение музыкой.

Акустическая система объемного звучания Burmester® (опция, серийно для S 600 и Mercedes-Maybach S 600). 13 мощных динамиков и точные, настроенные на салон автомобиля электронные и акустические элементы обеспечивают первоклассное комфортное звучание, присущее Burmester®. Функция объемного звучания или оптимизация звучания для передних и задних сидений позволяет сделать наслаждение от прослушивания музыки еще более интенсивным.



Акустическая система объемного звучания Burmester® покоряет первоклассным звучанием на всех местах.

Индивидуальная система развлечения задних пассажиров (опция). Фильмы на DVD, Интернет, видеоигры, музыка – система индивидуального развлечения задних пассажиров предлагает все, что душа пожелает. Два дисплея размером 25,4 см и беспроводные наушники обеспечивают превосходное качество звучания и изображения.



Элементы системы развлечения задних пассажиров: дисплеи размером 25,4 см.

Сиденья

Сиденья S-Класса не только отличаются комфортом, но и повышают работоспособность. Кроме индивидуального кондиционирования и более 60 возможностей настройки сидений и рулевой колонки предлагается массажная функция и специальная подушка для отдыха в задней части салона.

Массажная функция ENERGIZING (опция, элемент пакета комфортных сидений для водителя и переднего пассажира, серийно для S 600, Mercedes-AMG S 65 и Mercedes-Maybach S 600). Функция располагает шестью программами, в том числе двумя программами с эффектом массажа горячими камнями, которые предлагаются как для передних, так и для задних сидений, и могут помочь Вам расслабиться или, наоборот, взбодриться. Имеется возможность выбора «сильной» или «слабой» интенсивности. Скорость и действие массажа варьируют в зависимости от программы. Продолжительность составляет от 12 до 15 минут.

Кондиционирование передних и задних сидений (опция, серийно для S 600, Mercedes-AMG S 65 и Mercedes-Maybach S 600). Активная вентиляция системы кондиционирования сидений быстро охлаждает их поверхность в жаркие дни до приятной температуры. Включаемый по желанию обогрев сидений создает приятное тепло в холодное время года. Вентиляция и обогрев сидений регулируются независимо друг от друга нажатием на кнопку.

Пакет памяти (опция, серийно для моделей V8 и V12 и Mercedes-Maybach S-Класса). При частой смене водителя и переднего пассажира пакет памяти повышает комфорт управления. Нажатием на кнопку можно сохранить и восстановить до трех различных положений регулируемых электроприводом передних сидений, рулевой колонки и наружных зеркал.

Задняя часть салона в исполнении First Class (опция). Сплошная бизнес-консоль превращает заднюю часть салона в мобильный офис с двумя отдельными креслами. По два разъема USB, гнездо электропитания на 12 В и держатель для напитков с поддержкой температуры, а также опциональные элементы комплектации, такие как складные столики, повышают комфорт «мобильного офиса».

Представительское кресло (опция, серийно для водителя и переднего пассажира в Mercedes-Maybach S-Класса). Пассажиры в задней части салона могут наслаждаться длительными поездками на представительских креслах. Нажатием на кнопку сиденье принимает удобное положение для отдыха. Комбинация опоры для ног и опоры для стоп создает удобное место для отдыха.

Представительский пакет (опция, серийно для S 600, Mercedes-AMG S 65 и Mercedes-Maybach). Сиденье переднего пассажира сдвигается на 77 мм дальше вперед при помощи электропривода. Это значительно повышает комфорт сидящего за ним заднего пассажира. Увеличение пространства для ног позволяет удобно устроиться для отдыха. Этому также способствует электровыдвижная опора для стоп.



Максимальный комфорт для пассажиров на задних крайних сиденьях.

Освещение и кондиционирование воздуха

Совершенству нет предела. Пакет AIR BALANCE ионизирует и очищает воздух, а по желанию наполняет его одним из четырех создающих настроение ароматов. Подобно комфортной подсветке салона таким образом по желанию создается расслабляющая или тонизирующая атмосфера.

Комфортная подсветка салона (серийно, опция для моделей BlueTEC и HYBRID). Приятный рассеянный свет создает в автомобиле непередаваемую атмосферу уюта. Семь различных цветов и пять уровней яркости позволяют выбрать индивидуальный вариант настройки.

Пакет AIR-BALANCE (опция, серийно для S 600, Mercedes-AMG S 65 и Mercedes-Maybach S 600). Пакет AIR-BALANCE позволяет индивидуально ароматизировать салон. На выбор имеются четыре изысканных аромата в зависимости от личных предпочтений. За счет ионизации кислорода и фильтрации наружного воздуха повышается качество воздуха в салоне.

Автоматизированный кондиционер THERMOTRONIC (серийно). Две микроклиматические зоны и три варианта настройки потока воздуха позволяют создать индивидуальный микроклимат. Водитель и передний пассажир могут независимо друг от друга регулировать температуру и вентиляцию. Регулировка температуры воздуха в пространстве для ног впереди производится отдельно и имеет пять ступеней. Комбинированный фильтр кондиционера задерживает пыль, сажу и цветочную пыльцу и освежает воздух в салоне.



Комфортная подсветка салона – индивидуальная световая атмосфера.

S 600

Рекордная мощность – выразительная и впечатляющая: S 600 с двигателем V12.

Невероятная мощность и уверенность: S 600 с двигателем V12 мощностью 390 кВт (530 л. с.) реализует свой мощностной потенциал, превращая каждый момент в крутящий момент. Неизгладимое впечатление производит также и дизайн S 600. Эксклюзивные элементы дизайна, например решетка радиатора в стиле «V12» с двойной ламелью и два видимых выхлопных патрубка в дизайне «V12», придают автомобилю благородный вид. В салоне заставка монитора, а также эмблема «V12» на сиденьях и ковриках указывают на скрывающуюся под капотом

силу. С благородным интерьером S 600 прекрасно гармонируют и несколько серийных эксклюзивных ассистентов: ходовая часть MAGIC BODY CONTROL, пакет систем помощи водителю Plus, а также светодиодная система освещения ILS. Приятное чувство безопасности обеспечит видеочасть кругового обзора (опция), предлагаемая с пакетом систем помощи при парковке. Проекционный дисплей отображает в поле зрения водителя важную информацию по скорости и – в зависимости от комплектации – ограничениям скорости и навигации.

Пакет AIR-BALANCE наполняет салон легким индивидуальным ароматом, а также особенной свежестью благодаря ионизации воздуха. Особое благородство придает интерьеру пакет «Эксклюзив». Словом, таким дизайном S 600 привлечет к себе восторженные взгляды, если они, конечно, успеют за ним.



Эксклюзивный интерьер.



Решетка радиатора V12 с двойными ламелями и хромированной вставкой.





S 600 Guard

Держит опасности на расстоянии: новый специальный бронированный автомобиль выполняет все требования высшего класса защиты VR9.

→ www.mercedes-benz.com/guard

Одной из наших главных целей является обеспечение Вашей безопасности. S 600 Guard стал результатом философии, не потерявшей своей актуальности до сегодняшних дней, и предполагающей комплексную защиту в заводской комплектации. На протяжении вот уже восьмидесяти лет мы тесно сотрудничаем с международно признанными организациями, чтобы сделать поездку в автомобилях «Мерседес-Бенц» Guard еще более безопасной.

Каждый автомобиль Guard сначала создается в виде модели данных – еще в фазе разработки серийного автомобиля. Затем он в качестве прототипа проходит длительные испытания на прочность кузова и ходовой части, баллистическую стойкость и срабатывание систем безопасности при аварии. Все это происходит задолго до того, как первые, созданные индивидуально в наших экспертных центрах «Мерседес-Бенц» Guard автомобили сходят с конвейера. Данный систематический процесс является основой интегрированной концепции безопасности «Мерседес-Бенц» Guard.

Уже в процессе производства кузова в полые пространства интегрируются защитные компоненты из специальной стали и устанавливается сплошная бронированная защита днища. Специальные арамидные и полиэтиленовые компоненты усиливают защиту от осколков. Продуманные системы компоновки материалов «внахлест» в зонах зазоров и стыков различных материалов обеспечивают баллистическую защиту особенно опасных мест.

С его комплексной, высокоэффективной системой защиты новый S 600 Guard полностью выполняет все требования соответствующих органов в Германии по защите людей и является первым автомобилем, получившим сертификат высшего класса баллистической защиты VR9.

Несмотря на такие комплексные меры безопасности, визуально S 600 практически не отличается от своих серийных собратьев. Так как внешне седан мало похож на бронированный автомобиль, он полностью выполняет еще одно важное требование к транспортным средствам данного класса: максимальная конфиденциальность.

Благодаря искусно интегрированной броне комфорт для пассажиров в модели Guard сохраняется на высоком уровне седанов S-Класса. Как и в топовой модели S-Класса, задняя часть салона S 600 Guard отличается беспрецедентным в своем сегменте простором в зоне головы и локтей и комфортом посадки. Кроме того, новый S 600 Guard впервые предлагается как в 4-местном, так и в полноценном 5-местном варианте, являясь в этом плане единственным в сегменте, и пригоден к повседневной эксплуатации благодаря высокой полезной нагрузке и большому объему багажника в 350 литров.



Экстерьер Mercedes-AMG S 63

Мощь, выносливость и скорость являются отличительными чертами Mercedes-AMG S 63. Это видно с первого взгляда. Эксклюзивность S-Класса дополнительно усиливается за счет экспрессивности AMG.

Mercedes-AMG S 63 оснащен двигателем V8 с двойным турбонаддувом и показателями 430 кВт (585 л. с.) и 900 Нм, о чем свидетельствует надпись «V8 BITURBO» на крыле. Его недюжинная сила под контролем у 7-ступенчатой спортивной КП AMG SPEEDSHIFT MCT с программой движения Controlled Efficiency и функцией ECO Start/Stop. Спортивная ходовая часть AMG для длиннобаз-

ной версии на базе пневмоподвески AIRMATIC обеспечивает комфорт движения даже при динамичной езде.

Атлетичный характер седана подчеркивают спойлеры бамперов AMG и боковые обвесы порогов со вставками с серебристой хромировкой. Спойлер переднего бампера оснащен черными «плавничками» для оптимальной

аэродинамики. Спортивные кованые диски AMG, высокоэффективная тормозная система с серыми тормозными дисками и надписью «AMG», а также спортивная выхлопная система AMG с двумя спаренными хромированными патрубками стильно завершают картину.



Оptionальные 20-дюймовые кованые колесные диски AMG с колпачками колесных болтов подчеркивают эксклюзивность Mercedes-AMG S 63.



Серийные 19-дюймовые кованые колесные диски AMG.

Техника Mercedes-AMG S 63

Mercedes-AMG – это стремление превзойти даже самого себя. Как это делает Mercedes-AMG S 63: меньше вредных выбросов, меньше расхода топлива, повышение мощности до 430 кВт (585 л. с.), а максимального крутящего момента – до 900 Нм.



Облегченная конструкция делает Mercedes-AMG S 63 на 100 килограммов легче своего предшественника. Это достигается за счет использования карбона и инновационных материалов, литий-ионной батареи и более легких кованых колесных дисков AMG. В результате снижается расход топлива и уровень вредных выбросов и повышается динамика движения. Распределение тягового усилия между передним и задним мостами в соотношении 1/3:2/3 повышает динамику движения и удовольствие от езды. Улучшается также управляемость автомобиля на мокрой дороге, а на сухом асфальте уверенно раскрывается вся мощь модели Mercedes-AMG. 7-ступенчатая спортивная КПП AMG SPEEDSHIFT MCT с «мокрым» сцеплением гарантирует максимальную динамику и удовольствие от движения без ущерба комфорту.

Облегченная конструкция и эффективные решения делают den Mercedes-AMG S 63 еще более спортивным и экономичным, чем его предшественник.





Интерьер Mercedes-AMG S 63

На разработку концепции интерьера S-Класса ушло два с половиной года. За это время амбициозным дизайнерам удалось удовлетворить требования самых взыскательных водителей.

В салоне des Mercedes-AMG S 63 спортивный стиль находит свое продолжение. Спортивные сиденья AMG рассчитаны на динамичную езду и обеспечивают усиленную боковую поддержку. Металлическая плакетка AMG на передних и задних сиденьях указывает на их «происхождение». Сиденья серийно обиты высококачественной

кожей наппа с контрастной строчкой. Опциональный пакет «Эксклюзив» еще больше подчеркивает атлетический характер интерьера благодаря перфорированной коже наппа «Эксклюзив» с динамичным ромбовидным рисунком. Спортивные педали, рулевое колесо AMG,

коврики AMG, накладки на пороги AMG и аналоговые часы дизайна IWC завершают спортивный облик салона. Спортивные педали, рулевое колесо AMG, коврики AMG, накладки на пороги AMG и аналоговые часы дизайна IWC завершают спортивный облик салона.



Отдельные сиденья с обивкой из кожи наппа «Эксклюзив» с ромбовидным рисунком отличаются комфортом и просторностью.



Тисненый герб AMG на центральной консоли.

Mercedes-AMG S 65

Mercedes-AMG S 65 – динамика в своей самой эксклюзивной форме.

Этому дизайнерскому языку достаточно одной аббревиатуры, чтобы произвести впечатление: AMG. Стайлинг AMG отличает глянцевая хромировка деталей экстерьера: «плавничков» характерного спойлера переднего бампера, вставок спойлера заднего бампера и вставок в обвесках порогов. Больше блеска может быть только в восторженных глазах тех, кто эту красоту видит.

В салоне Вас ждет эксклюзивная обивка из мягкой кожи и благородные декоративные элементы. Спортивные сиденья AMG с ромбовидным рисунком обеспечивают оптимальную боковую поддержку. Спортивный руль AMG с серебристыми алюминиевыми подрулевыми переключателями и крышка подушки безопасности обтянута кожей наппа.

Mercedes-AMG S 65 с агрегатом V12 AMG с двойным турбонаддувом – симбиоз невероятной силы и плавности хода. Здесь 463 кВт (630 л. с.) выдают максимальный крутящий момент в 1000 Нм. Сильнее AMG V12 может быть только одно: Ваше желание ездить на нем.



Спортивная атмосфера в интерьере благодаря спортивным сиденьям AMG и спортивному рулевому колесу AMG.



Серийные 20-дюймовые кованые многоспицевые диски и опциональная высокоэффективная композитно-керамическая тормозная система AMG.



AMG Performance Studio

Спортивность, ощущаемая сетчаткой глаз: ателье AMG Performance Studio «одевает» S-Класс в атлетический «костюм на заказ» – от полностью карбоново-керамической тормозной системы и до освещенных накладок на пороги AMG.

Ателье AMG Performance Studio предлагает широкий выбор возможностей для придания Mercedes-AMG S 63 и Mercedes-AMG S 65 эксклюзивности. Так, например, S-Класс оснащается высокоэффективной композитно-керамической тормозной системой AMG. Она обеспечивает не только короткий тормозной путь и высокий уровень надежности, но также и тормозное действие как в автоспорте. Визуально она также на высоте благодаря специальной лакировке тормозных суппортов. Кованые колесные диски AMG размером 255/40 R 20 впереди и 285/35 R 20 сзади демонстрируют стремление вперед и оставляют неизгладимое впечатление, причем, в любом исполнении: со сдвоенными спицами, полированные и лакированные в цвет «Серый титан» или 10-спицевые с матово-черной лакировкой либо полированные и лакированные в цвет «Серый титан». С коваными дисками предлагаются также кованые колпачки колесных болтов. Карбон-пакет AMG «Экстерьер» украшает Mercedes-AMG S 63 и Mercedes-AMG S 65 высококачественными

декоративными элементами из карбона, например, вставками в спойлерах переднего и заднего бамперов, обвесами порогов и корпусами наружных зеркал. Дальнейшая опция, подчеркивающая спортивность автомобиля, – это пакет AMG Night. В пакет входят такие лакированные в глянцево-черный цвет элементы дизайна, как, например, поперечина в переднем бампере AMG, корпуса наружных зеркал, вставки в обвесах порогов AMG и в заднем бампере. В качестве волнующего завершения выступают спаренные патрубки выхлопной системы с черной хромировкой. Динамичный дизайн находит свое продолжение в интерьере, например, в декоративных элементах из карбона/рояльного лака черного цвета и рулевом колесе AMG Performance. Кроме этого к особенностям комплектации AMG Performance Studio относятся накладки на пороги с подсветкой и надписью «AMG» и эксклюзивные коврики AMG.

А тот, кто хочет ездить на Mercedes-AMG S 63 и Mercedes-AMG S 65 с максимальной скоростью в

300 км/ч, может выбрать пакет AMG Driver's Package, к которому предлагается тренинг от AMG Driving Academy под руководством профессионалов.



Композитно-керамическая тормозная система AMG с лакированными тормозными суппортами и надписью «AMG Carbon Ceramic».

Комплектация от ателье AMG Performance Studio | основные элементы



Декоративные элементы AMG карбон/черный рояльный лак.



Пакет AMG Driver's Package с максимальной скоростью 300 км/ч.



Крышка двигателя AMG из карбона.



Накладки на пороги AMG с надписью «AMG» с белой подсветкой.



Красные тормозные суппорты AMG.



Наружное зеркало из карбон-пакета AMG «Экстерьер».

Mercedes-Maybach

Экстерьер: уверенность в себе является его визитной карточкой.

Кто владеет тонким искусством дипломатии, умеет выгодно подчеркнуть свои сильные качества. Mercedes-Maybach S-Класса это удается неподражаемым образом, что делает его настоящим воплощением роскоши.

Решетка радиатора с тремя двойными ламелями и вертикальными хромированными планками является «официальным заявлением» об эксклюзивном дизайне. Задние двери нового дизайна и глухие трехугольные стекла

свидетельствуют о великолепной просторности салона, достигаемой за счет увеличенной на 200 мм колесной базы. Хромированные вставки на средних стойках, боковых треугольных стеклах и спойлере заднего бампера, а также серийные двойные выхлопные патрубки и опциональные кованые колесные диски последовательно продолжают благородный характер седана класса «люкс».

Комфарту движения нового Mercedes-Maybach S-Класса нет предела. Это демонстрирует также серийная панорамная сдвижная крыша с опциональной функцией MAGIC SKY CONTROL. Одним нажатием на кнопку она за несколько секунд превращается из темной – в прозрачную, или наоборот. В прозрачном состоянии большой стеклянной крыши пассажиры могут наслаждаться приятной, светлой атмосферой в салоне.







Mercedes-Maybach

Интерьер: делайте Ваши дела не поднимаясь из удобного кресла.

В салоне нового Mercedes-Maybach S-Класса царит приятная, комфортная атмосфера.

Mercedes-Maybach S-Класса на 207 мм длиннее длиннотазной версии S-Класса, что позволит Вам наслаждаться еще большим пространством в задней части салона. Этому также способствуют представительские кресла с левой и правой стороны, которые нажатием на кнопку принимают положение для отдыха с наклоном спинки

до 43,5°. Выдвижная опора для ног дополнительно повышает комфорт. Испытайте непередаваемое ощущение простора, которое усиливается за счет расширенной комфортной подсветки, третьего стекла за задней стойкой и панорамной сдвижной крыши. Опциональная функция MAGIC SKY CONTROL способствует ощущению езды в Mercedes-Maybach с открытым верхом одним нажатием на кнопку. Панорамная сдвижная крыша из двух частей в течении нескольких секунд меняет цвет

с темного на прозрачный и наоборот. При этом цвет обеих частей крыши может изменяться отдельно друг от друга. Два откидных столика превращают бизнес-консоль опциональной задней части салона в исполнении First Class в письменный стол. А серийный пакет «Эксклюзив» с декоративными элементами из благородного дерева расставляет стильные акценты – от задних сидений и задней стороны спинок передних сидений до крышек воздушных дефлекторов в задней части салона.



Путешествие первым классом: салон Mercedes-Maybach S-Класса.



Любовь к деталям: надпись «Maybach» и изысканные аналоговые часы IWC.



AMG Line

Стильные элементы, придающие Вашему автомобилю еще больше спортивности и эксклюзивности.



AMG Line включает в себя стайлинг AMG, а также динамичные легкосплавные диски в двух различных исполнениях. Коврики с надписью «AMG», декоративные элементы из полированного тополя черного цвета, а также спортивные педали AMG создают атмосферу спортивности в интерьере автомобиля.

Экстерьер

Легкосплавные диски AMG с 5 сдвоенными спицами, лакировка «Серый титан», полированные, шины 245/45 R 19 впереди и 275/40 R 19 сзади

Легкосплавные многоспицевые диски AMG, лакировка «Серый титан», полированные, шины 245/40 R 20 впереди и 275/35 R 20 сзади (опция)

Стайлинг AMG (спойлеры переднего и заднего бамперов, а также обвесы порогов со вставками в цвет кузова)

Хромированные крылья в спойлере заднего бампера (для дизельных моделей)

Перфорир. тормозные диски и суппорты с надписью «Mercedes-Benz»

Два видимых выхлопных патрубка (для бензиновых моделей)

Интерьер

Велюровые коврики AMG с надписью «AMG»

Спорт. педали AMG из зачищенной нержав. стали с резиновыми вставками

Мультифункциональное спортивное рулевое колесо с 3 спицами, обтянутое кожей наппа

Декоративные элементы из черного полированного тополя



На иллюстрации: опциональное мультифункциональное спортивное рулевое колесо в исполнении из дерева и кожи.

AMG Line Plus

Спортивность в самом ярком своем проявлении.



Дополнительно к объему линии AMG Line линия AMG Line Plus гарантирует еще более спортивный вид. Сюда относятся подобранные друг к другу элементы комплектации: полированные легкосплавные многоспицевые колесные диски AMG с глянцевой лакировкой, спортивные сиденья AMG и спортивный руль AMG.



Экстерьер

Легкосплавные многоспицевые диски AMG, глянцево-черная лакировка, полированные, шины 245/40 R 20 впереди и 275/35 R 20 сзади

Интерьер

Спортивное рулевое колесо AMG

Спортивные сиденья AMG из кожи наппа или кожи наппа «Эксклюзив» (опция)

Пакет «Эксклюзив»

Стильная, гармоничная комбинация высококачественных элементов комплектации удовлетворяет самым взыскательным требованиям к комфорту, качеству и дизайну.

Наряду с сиденьями с характерным ромбовидным рисунком, контрастной декоративной строчкой и окантовкой эксклюзивность салона подчеркивает щедрая отделка кожей наппа и декором из дерева. Этому также способствуют такие детали, как подсвечиваемые накладки на пороги с надписью «Mercedes-Benz», порог багажника из нержавеющей стали, а также потолок и солнцезащит-

ные козырьки из высококачественного микроволокна «ДИНАМИКА». Декор-пакет «Эксклюзив» позволяет дополнительно индивидуализировать салон и сделать его более стильным. Задняя сторона спинок передних сидений, средняя часть панелей дверей и крышки воздушных дефлекторов в задней части салона выполнены из благородного дерева. Привлекательные элементы декора

designo из полированного мирта цвета «Коричневый санберст» и металлизированного ясеня по желанию также входят в состав пакета «Эксклюзив».



Декор designo из полированного мирта цвета «Коричневый санберст».



Декоративные элементы из дерева в средних панелях дверей и на задней стороне спинок передних сидений придают задней части салона эксклюзивный вид.

Базовая комплектация | основные элементы



Светодиодные фары High Performance.



Мультифункциональный 2-спицевый руль, обтянутый кожей наппа (12 кнопок).



Автоматизированный кондиционер THERMOTRONIC.



Передние сиденья с электрорегулировкой.



DVD-плеер.



Серийный динамик с технологией Frontbass.

Дополнительная комплектация | основные элементы



Intelligent Light System с полностью светодиодными фарами.



Пакет активных систем помощи водителю Plus.



Пакет AIR-BALANCE с ионизацией, фильтрацией и ароматизацией воздуха.



Декор design рояльный лак «Плавные линии» черного цвета.



Проекционный дисплей.



Акустическая система объемного звучания Burmester®.

Обивка и декоративные элементы



Черное цветовое оформление салона символизирует мужественную элегантность. Предлагается обивка сидений из черной ткани, кожи, кожи наппа или кожи наппа «Эксклюзив». Потолок, подлокотники и верхняя часть панели приборов с покрытием из искусственной кожи «АРТИКО» также выдержаны в черном цвете. Обивка дверей обклеена дополнительным слоем из шитых вручную полимерных панелей. Комбинация из декоративных элементов из темно-коричневого полированного эвкалипта завершает эстетичную картину интерьера.



Черный/черный

001 Ткань | 201 Кожа

801 Кожа наппа | 501 Кожа наппа «Эксклюзив»¹

851 Кожа наппа AMG² | 561 Кожа наппа «Эксклюзив» AMG³

Декоративные элементы

734 Эвкалипт темно-коричневый полированный

731 Корень ореха коричневый полированный⁴

729 Тополь черный полированный¹

727 Мирт designo цвета «Коричневый санберст» полированный^{1, 5}

H06 Ясень designo металлизированный^{1, 5}

H10 Карбон AMG/рояльный лак черный^{1, 5}

H16 Рояльный лак designo «Плавные линии» черный¹

H21 Рояльный лак designo черный^{1, 5}

¹ Дополнительная комплектация. ² Только для Mercedes-AMG S 63 и Mercedes-AMG S 63 4MATIC. ³ Дополнительная комплектация только для Mercedes-AMG S 63 и Mercedes-AMG S 63 4MATIC. Серийно для Mercedes-AMG S 65. ⁴ Дополнительная комплектация. Серийно для S 600, Mercedes-AMG S 65 и Mercedes-Maybach S-Класса. ⁵ Декор-пакет «Эксклюзив» входит в объем поставки (код 735).



Цветовое решение «Бежевый шелк»/«Коричневый эспрессо» придает интерьеру этого роскошного седана эксклюзивный характер. Центральная консоль, двери и панель приборов обтянуты кожей цвета «Бежевый шелк». Светло-бежевая обивка сидений из кожи наппа с поперечными складками в сочетании с полированными декоративными элементами коричневого цвета выглядит особенно привлекательно. Светлый потолок визуально делает салон более высоким, позволяя в полной мере наслаждаться поездкой.

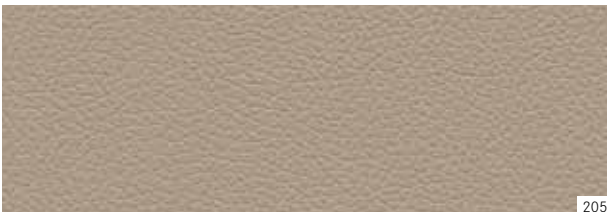

205

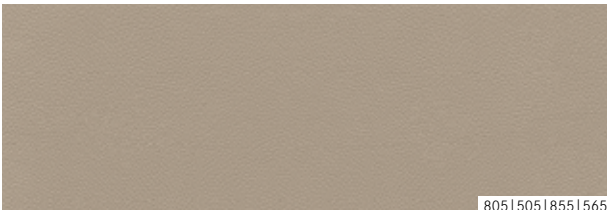

805|505|855|565



734



731



729



727



H10



H16



H21

«Бежевый шелк»/«Коричневый эспрессо»

205 Кожа

805 Кожа наппа | 505 Кожа наппа «Эксклюзив»¹855 Кожа наппа AMG² | 565 Кожа наппа «Эксклюзив» AMG³

Декоративные элементы

734 Эвкалипт темно-коричневый полированный

731 Корень ореха коричневый полированный⁴729 Тополь черный полированный¹727 Мирт designo цвета «Коричневый санберст» полированный^{1, 5}H10 Карбон AMG/рояльный лак черный^{1, 5}H16 Рояльный лак designo «Плавные линии» черный¹H21 Рояльный лак designo черный^{1, 5}

¹ Дополнительная комплектация. ² Только для Mercedes-AMG S 63 и Mercedes-AMG S 63 4MATIC. ³ Дополнительная комплектация только для Mercedes-AMG S 63 и Mercedes-AMG S 63 4MATIC. Серийно для Mercedes-AMG S 65. ⁴ Дополнительная комплектация. Серийно для S 600, Mercedes-AMG S 65 и Mercedes-Maybach S-Класса. ⁵ Декор-пакет «Эксклюзив» входит в объем поставки (код 735).



Цветовое решение «Серый кристалл»/«Серая ракушка» с первого взгляда покоряет неброской элегантностью. Светлые декоративные элементы из металлизированного ясеня designo и замысловатый рисунок обивки сидений из кожи наппа создают атмосферу роскоши. Даже рулевое колесо и центральная консоль обтянуты светлой кожей, что не дает им – так же как и сиденьям – сильно нагреваться от попадающих в салон солнечных лучей и делает новый S-Класс оптимальным для деловых поездок даже в жаркое время года.



208



808 | 508 | 858 | 568



734



731



729



727



H06



H10



H16



H21

«Серый кристалл»/«Серая ракушка»

208 Кожа

808 Кожа наппа | 508 Кожа наппа «Эксклюзив»¹858 Кожа наппа AMG² | 568 Кожа наппа «Эксклюзив» AMG³

Декоративные элементы

734 Эвкалипт темно-коричневый полированный

731 Корень ореха коричневый полированный⁴729 Тополь черный полированный¹727 Мирт designo цвета «Коричневый санберст» полированный^{1, 5}H06 Ясень designo металлизированный^{1, 5}H10 Карбон AMG/рояльный лак черный^{1, 5}H16 Рояльный лак designo «Плавные линии» черный¹H21 Рояльный лак designo черный^{1, 5}

¹ Дополнительная комплектация. ² Только для Mercedes-AMG S 63 и Mercedes-AMG S 63 4MATIC. ³ Только для Mercedes-AMG S 63, Mercedes-AMG S 63 4MATIC и Mercedes-AMG S 65. ⁴ Дополнительная комплектация только для Mercedes-AMG S 63 и Mercedes-AMG S 63 4MATIC. Серийно для Mercedes-AMG S 65 и Mercedes-Maybach S-Класса. ⁵ Декор-пакет «Эксклюзив» входит в объем поставки (код 735).



Цветовое решение «Коричневый орех»/черный придает салону экспрессивный и благородный характер. Предлагается обивка сидений из кожи, кожи наппа или кожи наппа «Эксклюзив». Подлокотники на центральной консоли обтянуты кожей наппа (опция). Декоративные элементы выполнены из темно-коричневого полированного эвкалипта, а потолок выдержан в черном цвете.



214

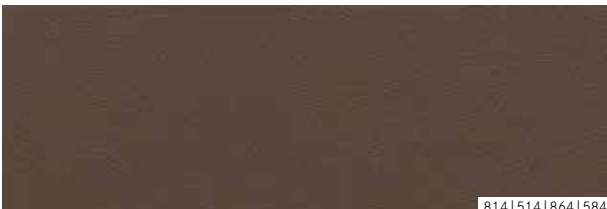

814|514|864|584



734



731



729



727



H10



H16



H21

«Коричневый орех»/черный

214 Кожа

814 Кожа наппа | 514 Кожа наппа «Эксклюзив»¹864 Кожа наппа AMG² | 584 Кожа наппа «Эксклюзив» AMG³

Декоративные элементы

734 Эвкалипт темно-коричневый полированный

731 Корень ореха коричневый полированный⁴729 Тополь черный полированный¹727 Мирт designo цвета «Коричневый санберст» полированный^{1, 5}H10 Карбон AMG/рояльный лак черный^{1, 5}H16 Рояльный лак designo «Плавные линии» черный¹H21 Рояльный лак designo черный^{1, 5}

¹ Дополнительная комплектация. ² Только для Mercedes-AMG S 63 и Mercedes-AMG S 63 4MATIC. ³ Дополнительная комплектация только для Mercedes-AMG S 63 и Mercedes-AMG S 63 4MATIC. Серийно для Mercedes-AMG S 65. ⁴ Дополнительная комплектация. Серийно для S 600, Mercedes-AMG S 65 и Mercedes-Maybach S-Класса. ⁵ Декор-пакет «Эксклюзив» входит в объем поставки (код 735).



Цветовое решение «Фарфор»/черный в оформлении интерьера – воплощение современности и экспрессивности. Тканевая обивка потолка, пространство для ног и центральная консоль выдержаны в черном цвете, создавая контраст обивке сидений из кожи наппа «Эксклюзив» цвета «Фарфор» с ромбовидным рисунком, контрастной декоративной строчкой и окантовкой. Подлокотники центральной консоли обиты той же кожей. Декоративная отделка из полированного мирта коричневого цвета органично вписывается в данную комбинацию.

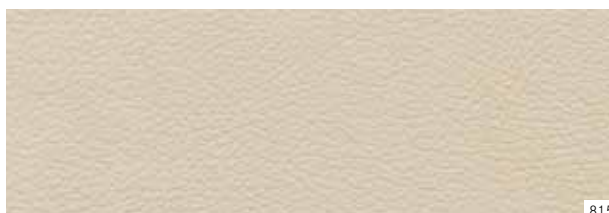

815



515|865|585



731



729



727



H06



H10



H16



H21

«Фарфор»/черный

815 Кожа наппа

515 Кожа наппа «Эксклюзив»¹865 Кожа наппа AMG² | 585 Кожа наппа «Эксклюзив» AMG³

Декоративные элементы

731 Корень ореха коричневый полированный⁴729 Тополь черный полированный¹727 Мирт designo цвета «Коричневый санберст» полированный^{1, 5}H06 Ясень designo металлизированный^{1, 5}H10 Карбон AMG/рояльный лак черный^{1, 5}H16 Рояльный лак designo «Плавные линии» черный¹H21 Рояльный лак designo черный^{1, 5}

¹ Дополнительная комплектация. ² Только для Mercedes-AMG S 63 и Mercedes-AMG S 63 4MATIC. ³ Дополнительная комплектация только для Mercedes-AMG S 63 и Mercedes-AMG S 63 4MATIC. Серийно для Mercedes-AMG S 65. ⁴ Дополнительная комплектация. Серийно для S 600, Mercedes-AMG S 65 и Mercedes-Maybach S-Класса. ⁵ Декор-пакет «Эксклюзив» входит в объем поставки (код 735).

designo



Кожа наппа designo «Эксклюзив» благодаря своему цветовому решению подчеркивает лидерство S-Класса. Дальнейшую информацию Вы найдете в прайс-листе www.mercedes-benz.com/designo

Цветовое оформление designo «Морской синий»/«Бежевый шелк» наполняет салон «морской» атмосферой. Сиденья из кожи наппа цвета «Морской синий» с ромбовидным рисунком украшены контрастной декоративной строчкой и окантовкой. Эстетический контраст к темной коже создают центральная консоль, подлокотники и панели дверей и потолок с отделкой цвета «Бежевый шелк». Декоративные элементы designo из полированного мирта цвета «Коричневый санберст» напоминают благородные музыкальные инструменты.



«Морской синий»/«Бежевый шелк»^{1,2}

502 Кожа наппа designo «Эксклюзив»

Декоративные элементы

731 Корень ореха коричневый полированный

729 Тополь черный полированный³

727 Мирт designo цвета «Коричневый санберст» полированный³

H10 Карбон AMG/рояльный лак черный³

H16 Рояльный лак designo «Плавные линии» черный³

H21 Рояльный лак designo черный³

¹ Декор-пакет «Эксклюзив» входит в объем поставки (код 735). ² Не предлагается для Mercedes-AMG S 63, Mercedes-AMG S 63 4MATIC и Mercedes-AMG S 65.

³ Дополнительная комплектация.

Уникальность в двух вариантах: на выбор предлагаются комбинации полуанилиновой кожи designo «Эксклюзив» цвета «Бежевый шелк»/«Красный сатин» (перламутровый) или «Бежевый шелк»/«Серый титан».

1
3

«Бежевый шелк»/«Красный сатин перламутровый»¹

975 Полуанилиновая кожа designo «Эксклюзив»¹

995 Кожа наппа designo AMG «Эксклюзив»³

«Бежевый шелк»/«Серый титан перламутровый»¹

965 Полуанилиновая кожа designo «Эксклюзив»¹

985 Кожа наппа designo AMG «Эксклюзив»³

Декоративные элементы

731 Корень ореха коричневый полированный

729 Тополь черный полированный

727 Мирт designo цвета «Коричневый санберст» полированный²

H10 Карбон AMG/рояльный лак черный

H16 Рояльный лак designo «Плавные линии» черный²

H21 Рояльный лак designo черный²

¹ Декор-пакет «Эксклюзив» входит в объем поставки (код 735). ² Дополнительная комплектация. ³ Дополнительная комплектация только для Mercedes-AMG S 63, Mercedes-AMG S 63 4MATIC и Mercedes-AMG S 65.



4

2
6

5



6

-
- 1 Обивка сидений из мягкой **полуанилиновой кожи designo «Эксклюзив»** цвета **«Бежевый шелк»/«Красный сатин перламутровый»** с ромбовидным рисунком в средней части сидений и перфорацией в средней части центральной консоли и панели приборов. Верхняя часть панели приборов, кромки бортов, средняя часть центральной консоли и подлокотники в дверях отделаны кожей наппа цвета «Красный сатин перламутровый».
-
- 2 Обивка задних сидений из мягкой **полуанилиновой кожи designo «Эксклюзив»** цвета **«Бежевый шелк»/«Серый титан перламутровый»** с ромбовидным рисунком в средней части. В сочетании с сиденьями в исполнении First Class также на центральной консоли. Подлокотники в дверях и на центральной консоли и бортовые кромки с отделкой из кожи наппа цвета «Серый титан перламутровый».
-
- 3 Отделка среднего подлокотника из полуанилиновой кожи designo «Эксклюзив» цвета «Бежевый шелк»/«Серый титан перламутровый» с **ромбовидным рисунком.**
-
- 4 На выбор декоративные элементы и рулевое колесо, покрытые **черным рояльным лаком designo.**
-
- 5 Кедер в стиле «Будапешт», **пуговицы обивки и табличка «designo».**
-
- 6 Обивка подлокотника кожей наппа designo **«Бежевый шелк»/«Серый титан перламутровый».**
-

Колесные диски



Легкосплавный диск с 5 сдвоенными спицами, полированный, шины 245/50 R 18 (код 01R).



Легкосплавный диск с 10 спицами, лакировка «Серебристый ванадий», шины 245/50 R 18 (код R41).



Легкосплавный диск с 5 сдвоенными спицами, лакировка «Серые Гималаи», полированный, шины 245/45 R 19 впереди и 275/40 R 19 сзади (код R17).



Легкосплавный многоспицевый диск, лакировка «Серебристый тулий», шины 245/40 R 20 впереди и 275/35 R 20 сзади (код 13R).



Легкосплавный диск с 7 спицами, шины 245/50 R 18 впереди и 275/45 R 18 сзади (код R72).



Легкосплавный многоспицевый диск, лакировка «Серебристый ванадий», шины 245/45 R 19 впереди и 275/40 R 19 сзади (код 11R).



Легкосплавный диск с 7 тройными спицами, лакировка «Серебристый ванадий», шины 245/45 R 19 впереди и 275/40 R 19 сзади (код 12R).



Кованный диск, лакировка «Серебристый иридий», шины 245/40 R 20 впереди и 275/35 R 20 сзади (только для Mercedes-Maybach, код 67R).

Колеса Mercedes-AMG



Легкосплавный диск AMG с 5 сдвоенными спицами, лакировка «Серый титан», полированный, шины 245/45 R 19 впереди и 275/40 R 19 сзади (серийно для AMG Line, код 793).



Легкосплавный многоспицевый диск AMG, лакировка «Серый титан», полированный, шины 245/40 R 20 впереди и 275/35 R 20 сзади (код 769).



Кованный диск AMG с 10 спицами, лакировка «Серый титан», полированный, шины 255/45 R 19 впереди и 285/40 R 19 сзади (серийно для Mercedes-AMG S 63 и Mercedes-AMG S 63 4MATIC, код 788).



Кованный диск AMG с 10 спицами, матово-черная лакировка, с полированным ободом, шины 255/40 R 20 впереди и 285/35 R 20 сзади (только для моделей Mercedes-AMG, код 648).



Легкосплавный многоспицевый диск AMG, глянцево-черная лакировка, полированный, шины 245/40 R 20 впереди и 275/35 R 20 сзади (только в сочетании с AMG Line Plus, код 789).



Кованный диск AMG с 5 сдвоенными спицами, «Серый титан», полированный, шины 255/40 R 20 впереди и 285/35 R 20 сзади (только для моделей Mercedes-AMG, код 753).



Кованный диск AMG с 10 спицами, «Серый титан», полированный, шины 255/40 R 20 впереди и 285/35 R 20 сзади (только для моделей Mercedes-AMG, код 647).



Кованный многоспицевый диск AMG, керамическая глянцево-серая лакировка, полированный, шины 255/40 R 20 впереди и 285/35 R 20 сзади (только для Mercedes-AMG S 65, код 696).

Оригинальные аксессуары

«Мерседес-Бенц» – это намного больше, чем просто автомобиль. Это надежный спутник, удобное рабочее место, необходимое жизненное пространство. Для соответствия всем этим функциям «Мерседес-Бенц» предлагает широкий выбор аксессуаров. → www.mercedes-benz-accessories.com

Программа оригинальных аксессуаров «Мерседес-Бенц» для S-Класса обеспечит комфорт в любой поездке. Предлагаемые с опциональным пакетом AIR-BALANCE четыре ароматизатора создадут в салоне приятную атмосферу. Характерный задний спойлер и полированные легкосплавные 5-спицевые колесные диски¹ размером 19 дюймов, лакированные в цвет «Тремолит

металлик», с шинами 245/45 R 19 впереди и 275/40 R 19 сзади привлекают внимание как во время стоянки, так и в движении. Взять с собой в дорогу все необходимое для активного отдыха позволят удобные системы держателей. Например, с траверсой New Alustyle можно перевозить спортивное оборудование и багаж. Траверса комбинируется с различными системами крепления

грузов на крыше, например, с держателем для лыж и сноубордов «Комфорт». Последний вмещает в себя до шести пар лыж или четыре сноуборда. Практичная выдвигающаяся часть облегчает погрузку и разгрузку.



В пакет AIR-BALANCE входят четыре аромата, которые позволяют наполнить салон S-Класса индивидуальным запахом.



Легкосплавный диск с 5 спицами размером 19 дюймов, шины 245/45 R 19 впереди и 275/40 R 19 сзади.



Практичный держатель для лыж и сноуборда New Alustyle Comfort для перевозки до шести пар лыж или четырех сноубордов.

¹ Колеса из каталога аксессуаров поставляются без шин, крышек ступиц и крепежных болтов; возможность поставки зависит от варианта двигателя и выбранной комплектации; за дальнейшей информацией обращайтесь к Вашему дилеру «Мерседес-Бенц».



Габаритные размеры

S-Класс

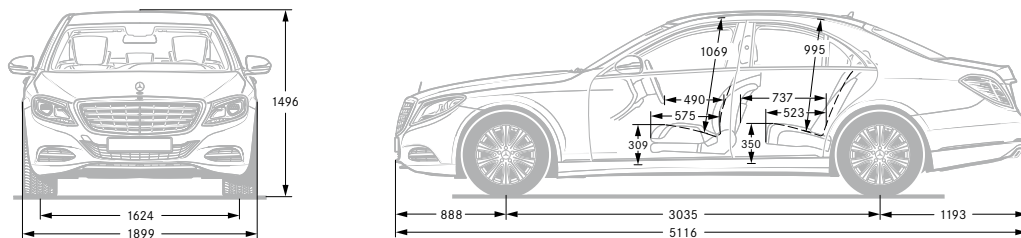

S-Класс с длинной базой

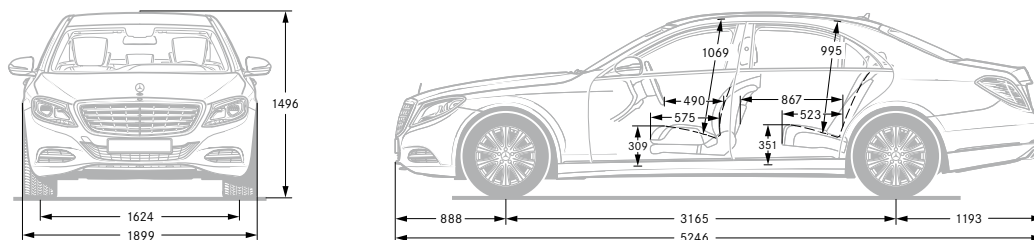

Mercedes-Maybach S-Класса

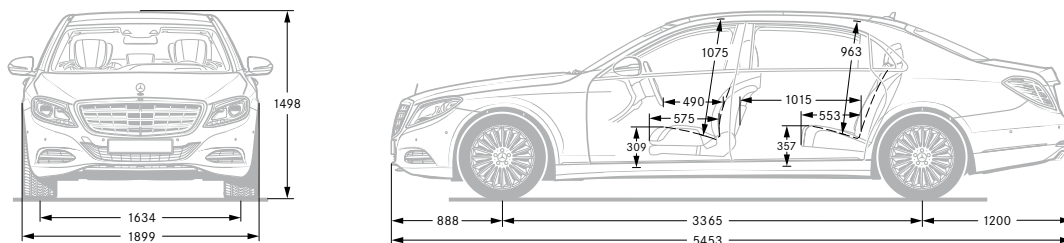

Все размеры указаны в миллиметрах. Указанные габариты являются средними значениями. Они действительны для автомобилей в базовой комплектации без загрузки.

Лакокрасочные покрытия

В технологии лакирования «Мерседес-Бенц» используется один из лучших прозрачных автомобильных лаков в промышленности, способствующий длительному сохранению стоимости автомобиля. Секрет лака кроется в его особенно плотной молекулярной структуре. Именно она обеспечивает более высокую прочность прозрачного лака – будь то «стандарт» или «металлик» – и придает поверхности долговечный и интенсивный блеск.

Лак «стандарт»

040 Черный

Лаки «металлик»¹

- 183 «Черный магнетит»
- 197 «Черный обсидиан»
- 474 «Коричневый перидот»
- 775 «Серебристый иридий»
- 890 «Синий кавансит»
- 897 «Черный рубин»
- 988 «Серебристый бриллиант»
- 989 «Зеленый изумруд»²
- 992 «Серый селенит»²
- 998 «Синий антрацит»

Лак designo¹

799 designo «Белый бриллиант bright»

Лаки designo manufaktur¹

- 033 designo «Черный мокко металлик»
- 044 designo «Серый алланит magno»
- 049 designo «Белый кашемир magno»

Другие индивидуальные лаки designo Вы найдете у Вашего дилера «Мерседес-Бенц».

¹ Дополнительная комплектация. ² Предлагается с октября 2015 г.

Технические характеристики

	Дизельный двигатель		Бензиновые двигатели			
	S 350 d	S 350 d 4MATIC	S 400 4MATIC	S 500	S 500 4MATIC	Mercedes-Maybach S 500
Расположение/число цилиндров	V6	V6	V6	V8	V8	V8
Общий рабочий объем, см ³	2987	2987	2996	4663	4663	4663
Номинальная мощность ¹ , кВт (л. с.) при об/мин	190 (258)/3600	190 (258)/3600	245 (333)/5250-6000	335 (455)/5250-5500	335 (455)/5250-5500	335 (455)/5250-5500
Номинальный крутящий момент ¹ , Нм при об/мин	620/1600-2400	620/1600-2400	480/1600-4000	700/1800-3500	700/1800-3500	700/1800-3500
Трансмиссия	7G-TRONIC PLUS	7G-TRONIC PLUS	7G-TRONIC PLUS	7G-TRONIC PLUS	7G-TRONIC PLUS	9G-TRONIC
Время разгона 0-100 км/ч, с [длинная база]	6,8 [6,8]	6,8 [6,8]	6,1 [6,1]	4,8 [4,8]	4,8 [4,8]	5,0
Максимальная скорость, км/ч [длинная база]	250 ² [250 ²]	250 ² [250 ²]	250 ² [250 ²]	250 ² [250 ²]	250 ² [250 ²]	250 ²
Размер шин	245/55 R 17	245/55 R 17	245/50 R 18 245/50 R 18	245/50 R 18	245/50 R 18	245/50 R 18 245/50 R 18
Расход топлива ³ , л/100 км						
город [длинная база]	7,4-7,0 [7,5-7,1]	8,0-7,4 [8,0-7,4]	11,9-11,4 [11,9-11,4]	13,0-12,1 [13,0-12,1]	13,4-12,7 [13,4-12,7]	11,9-11,9
трасса [длинная база]	5,3-4,7 [5,3-4,8]	5,9-5,1 [5,9-5,1]	7,2-6,7 [7,2-6,7]	7,2-6,4 [7,2-6,4]	7,6-6,8 [7,6-6,8]	7,0-7,0
средний [длинная база]	6,1-5,5 [6,2-5,6]	6,7-5,9 [6,7-5,9]	8,9-8,4 [8,9-8,4]	9,1-8,5 [9,1-8,5]	9,8-9,0 [9,8-9,0]	8,9-8,9
Выбросы CO ₂ в среднем ³ , г/км [длинная база]	159-146 [162-148]	175-156 [175-156]	208-196 [208-196]	213-199 [213-199]	227-211 [227-211]	207-207
Класс токсичности [длинная база] ⁴	Euro 6 [Euro 6]	Euro 6 [Euro 6]	Euro 6 [Euro 6]	Euro 6 [Euro 6]	Euro 6 [Euro 6]	Euro 6
Класс энергоэффективности [длинная база]	A [A]	A [A]	D [D]	D [D]	D [D]	C
Объем топливного бака/вкл. резерв, л	70/8,0	70/8,0	70/8,0	80/8,0	80/8,0	80/8,0
Объем багажника, л	510	510	530 [510]	530	530	500
Диаметр разворота, м [длинная база]	11,9 [12,3]	11,9 [12,3]	11,9 [12,3]	11,9 [12,3]	11,9 [12,3]	12,9
Масса снаряженного автомобиля ⁵ /полная нормативная масса, кг [длинная база]	1955/2655 [1975/2690]	2025/2715 [2045/2750]	1995/2640 [2015/2670]	1995/2695 [2015/2730]	2050/2715 [2070/2750]	2220/2795
Допустимая масса буксируемого груза, с тормозами / без тормозов, кг [длинная база]	2100/750 [2100/750]	2100/750 [2100/750]	2100/750 [2100/750]	2100/750 [2100/750]	2100/750 [2100/750]	нет данных/нет данных

Лучшее для двигателя: оригинальные моторные масла «Мерседес-Бенц».

¹ Данные указаны в соответствии с директивой 80/1269/ЕЭС в действующей редакции. ² Ограничена электроникой. ³ Указанные данные получены на базе предписанных методик измерений (директива [ЕС] 715/2007 в действующей редакции). Данные не относятся к конкретному автомобилю, не являются частью коммерческого предложения и приведены исключительно в целях сопоставления описанных моделей.

Бензиновые двигатели

S 600	Mercedes-Maybach S 600	Mercedes-AMG S 63	Mercedes-AMG S 63 4MATIC	Mercedes-AMG S 65
V12	V12	V8	V8	V12
5980	5980	5461	5461	5980
390 (530)/4900-5300	390 (530)/4900-5300	430 (585)/5500	430 (585)/5500	463 (630)/4800-5400
830/1900-4000	830/1900-4000	900/2250-3750	900/2250-3750	1000/2300-4300
AMG SPEEDSHIFT PLUS 7G-TRONIC	AMG SPEEDSHIFT PLUS 7G-TRONIC	AMG SPEEDSHIFT MCT 7-ступ. спортивная КП	AMG SPEEDSHIFT MCT 7-ступ. спортивная КП	AMG SPEEDSHIFT PLUS 7G-TRONIC
- [4,6]	5,0	4,4 [-]	- [4,0]	- [4,3]
- [250 ²]	250 ²	250 ² [-]	- [250 ²]	- [250 ²]
245/45 R 19 275/40 R 19	245/45 R 19 275/40 R 19	255/45 ZR 19 (104 Y) XL, 285/40 ZR 19 (107 Y) XL	255/45 ZR 19 (104 Y) XL, 285/40 ZR 19 (107 Y) XL	255/40 ZR 20 (101 Y) XL, 285/35 ZR 20 (104 Y) XL,
- [16,7-16,7]	16,9-16,9	13,8-13,8 [-]	- [14,1-14,1]	- [17,1-17,1]
- [8,6-8,6]	8,7-8,7	7,9-7,9 [-]	- [8,1-8,1]	- [8,6-8,6]
- [11,5-11,5]	11,7-11,7	10,1-10,1 [-]	- [10,3-10,3]	- [11,9-11,9]
- [268-268]	274-274	237-237 [-]	- [242-242]	- [279-279]
- [Euro 6]	Euro 6	Euro 6 [-]	- [Euro 6]	- [Euro 6]
- [F]	F	E [-]	- [F]	- [F]
80/8,0	80/8,0	70/10,0	70/10,0	80/12,0
500	500	510	510	470
- [12,3]	12,9	11,9	- [12,3]	- [12,3]
-	2335/2815	2045/2700	-	-
[2185/2740]		[2070/2725]	[2070/2725]	[2250/2750]
-	нет данных/нет данных	-	-	-
[-]		[-]	[-]	[-]

Альтернативные приводы

S 300 h	S 400 h	S 500 e
4/в ряд	V6	V6
2143	3498	2996
150 (204)/3800	225 (306)/6500	245 (333)/5250-6000
500/1600-1800	370/3500-5250	480/1600-4000
7G-TRONIC PLUS	7G-TRONIC PLUS	7G-TRONIC PLUS
7,6 [7,6]	6,8 [6,8]	- [5,2]
240 [240]	250 ² [250 ²]	- [250 ²]
245/55 R 17	245/55 R 17	245/50 R 18 передняя ось, 275/45 R 18 задняя ось
5,0-4,2 [5,0-4,2]	7,5-6,3 [7,5-6,3]	- [-]
4,7-4,2 [4,7-4,2]	6,6-5,8 [6,6-5,8]	- [-]
4,8-4,3 [4,8-4,3]	7,0-6,0 [7,0-6,0]	- [2,8-2,8]
126-110 [126-110]	161-139 [161-139]	- [65-65]
Euro 6 [Euro 6]	Euro 6 [Euro 6]	- [Euro 6]
A+ [A+]	A [A]	- [A+]
70/8,0	70/8,0	70/8,0
490 [510]	510	395
11,9 [12,3]	11,9 [12,3]	- [12,3]
2015/2715 [2035/2750]	1925/2595 [1945/2630]	- [2215/2825]
-	-	-
[-]	[-]	[-]

⁴ Данные действительны только в странах ЕС. Возможны отклонения в отдельных странах. ⁵ Данные согласно директиве 92/21/ЕС в редакции 95/48/ЕС (масса снаряженного автомобиля: топливный бак заправлен на 90%, масса водителя 68 кг, масса багажа 7 кг) для автомобилей в базовой комплектации. Элементы дополнительной комплектации и принадлежности, как правило, увеличивают это значение, что ведет к уменьшению полезной нагрузки. ⁶ Данные относятся к электродвигателю. Дальнейшие технические данные Вы найдете на сайте: www.mercedes-benz.ru

Лак «стандарт»

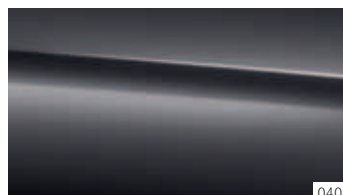

040

Лаки «металлик»¹

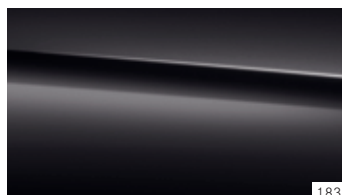

183

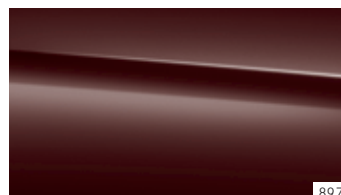

897

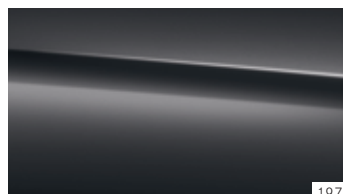

197



988

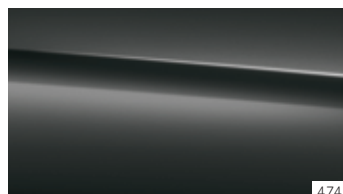

474



989

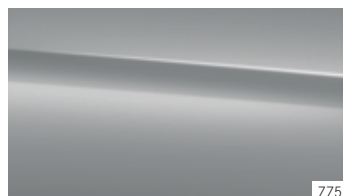

775

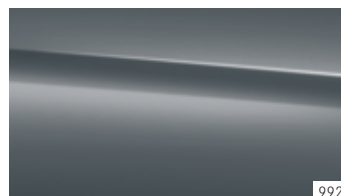

992

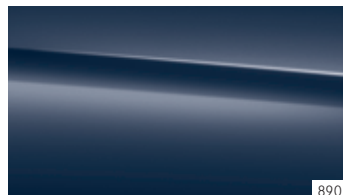

890

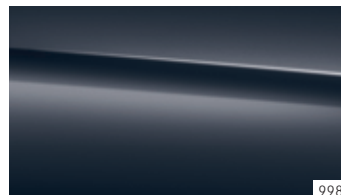

998

Лак designo¹



799

Лаки designo manufaktur¹

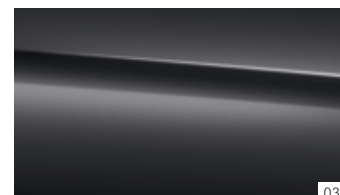

033

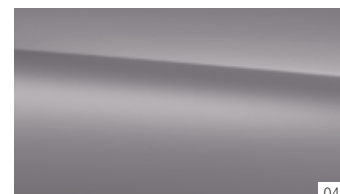

044



049



«Мерседес-Бенц» является одним из учредителей фонда Laureus «Спорт во имя добра».

С момента учреждения фонда в 2000 году «Мерседес-Бенц» оказывает поддержку в продвижении целей и ценностей этой международной некоммерческой программы: улучшение качества жизни ограниченных в своих возможностях и больных детей и подростков с помощью социальных спортивных проектов. Фонд Laureus стал основополагающим компонентом общественной ответственности «Мерседес-Бенц». Каждый новый автомобиль «Мерседес-Бенц» является таким образом проводником этих ценностей. Покупкой автомобиля «Мерседес-Бенц» Вы поддерживаете фонд Laureus «Спорт во имя добра».

О данных в настоящем каталоге: После подписания издания в печать 28.01.2015 изделия могут быть подвергнуты изменениям. В пределах сроков поставки изготовитель оставляет за собой право на внесение изменений в конструкцию или форму, отклонения в оттенках цветов, а также на изменения в объеме поставки, если (с учетом интересов продавца) такие изменения или отклонения могут быть сочтены приемлемыми для покупателя. Если для характеристики заказа или заказанного предмета покупки продавец или изготовитель пользуются условными обозначениями или номерами, они не могут служить основанием для предъявления каких-либо прав. В иллюстрациях могут содержаться принадлежности и элементы дополнительной комплектации, не входящие в базовый объем поставки. Возможные отклонения в цветопередаче обусловлены техникой печати. Настоящее издание распространяется во многих странах мира. Содержащиеся в нем сведения в отношении законодательных, юридических и налоговых актов и последствий, а также поставляемых моделей и элементов комплектации действительны исключительно для Федеративной Республики Германия на момент подписания издания в печать. Поэтому со всеми вопросами в отношении действующих в Вашей стране на данный момент нормативных актов и их последствий, а также за новейшей официальной информацией по нашим автомобилям, поставляемым моделям и элементам комплектации просим обращаться к Вашему дилеру «Мерседес-Бенц».

www.mercedes-benz.ru

Прием старых автомобилей на утилизацию: Существует целая сеть приемных пунктов и разборочных производств, призванных максимально облегчить Вам процесс сдачи Вашего автомобиля на утилизацию. Там Вы можете бесплатно сдать Ваш автомобиль. Этим Вы вносите значимый вклад в дело вторичного использования и сбережения ресурсов. Дальнейшую информацию по утилизации и возврату старых автомобилей Вы можете получить в Интернете, на Вашем национальном сайте «Мерседес-Бенц».